

# COMUNELLO

## AUTOMATION

### INSTALLATION AND USER'S MANUAL

## CONDOR 500 S

Swing gates automation with articulated arms.  
Suitable for lightweight gates and for single leaves and for use  
with large posts



[comunello.com](http://comunello.com)

ISTRUZIONI D'USO E DI INSTALLAZIONE  
INSTALLATIONS-UND GEBRAUCHSANLEITUNG  
INSTRUCCIONES D'UTILISATION ET D'INSTALLATION  
INSTRUCCIONES DE USO Y DE INSTALACION  
ИНСТРУКЦИЯ ПО МОНТАЖУ



91300294 - Rev.01 - 23/02/18

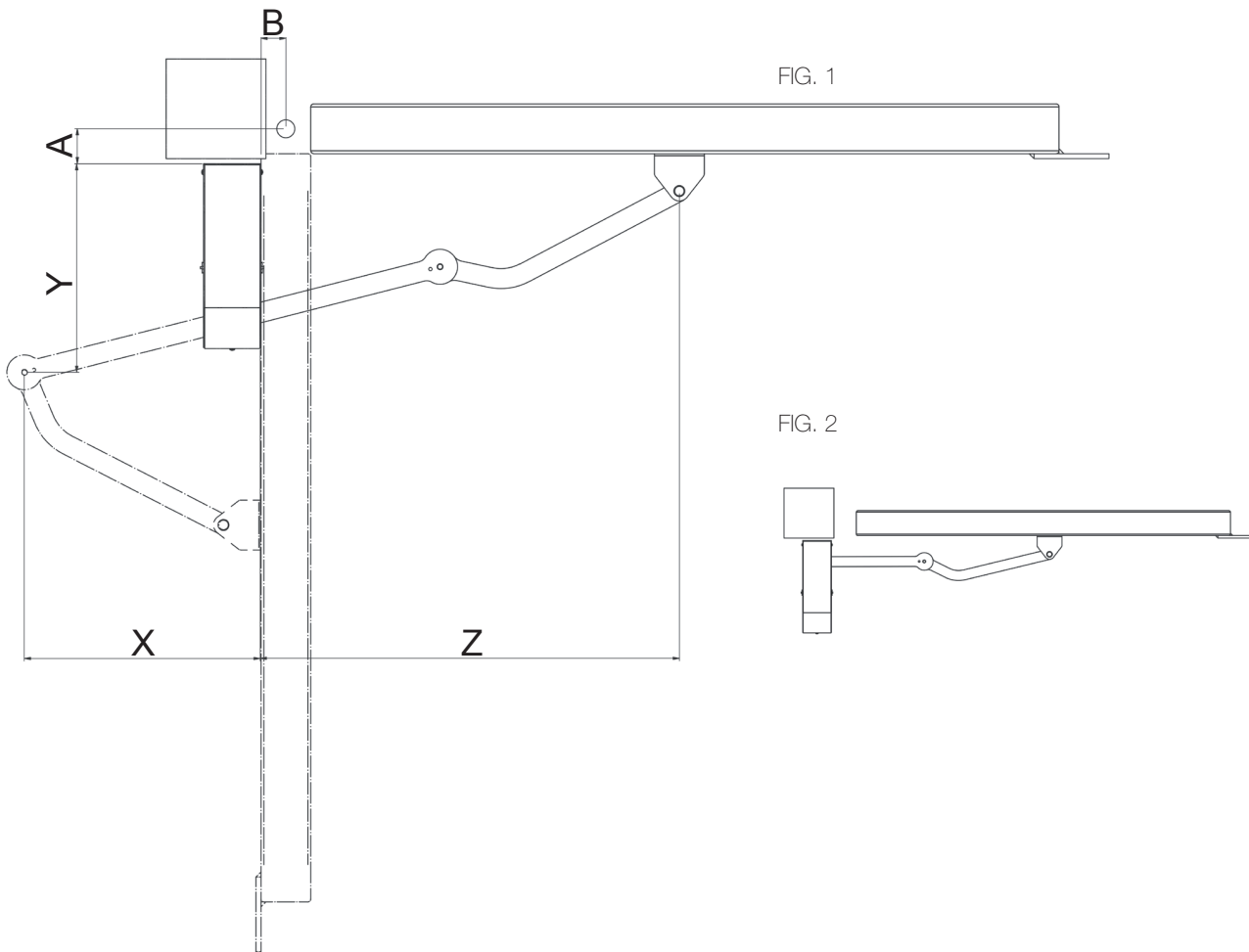

A	B	ARM "F" AC-102			LONG ARM "G" AC-103			SHORT ARM "H" AC-104		
		X	Y	Z	X	Y	Z	X	Y	Z
50	50	387	290	617	470	433	844	273	665	747
	100	387	334	617	465	450	844	222	682	797
100	50	365	194	598	477	408	830	274	665	793
	100	381	251	598	477	408	830	222	682	797
150	50	367	198	600	487	324	812	259	670	785
	100	362	212	650	485	358	812	163	695	785
200	50	380	155	640	482	245	791	214	684	775
	100	374	177	640	291	487	791	52	704	775
250	50	387	100	627	443	123	716			
	100	384	135	627	166	462	766			
300	50	383	27	610	460	236	839			
	100	387	78	610	467	99	789			

Exit shaft as Fig. 2

FIG. 3

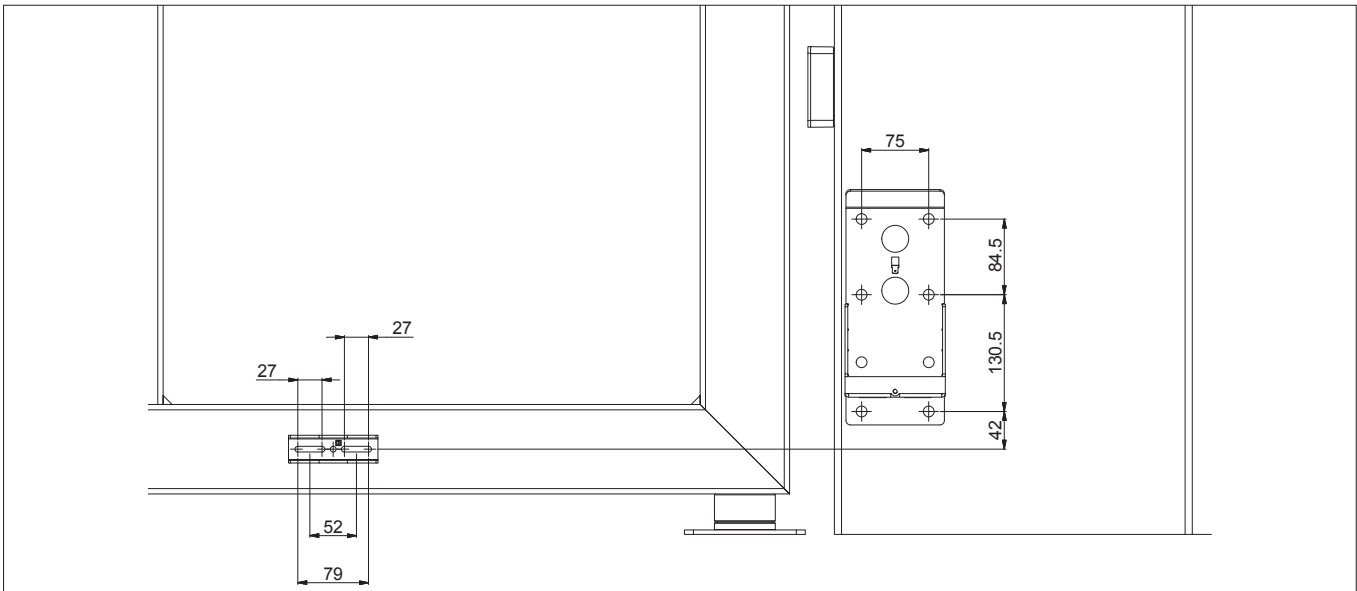

FIG. 4

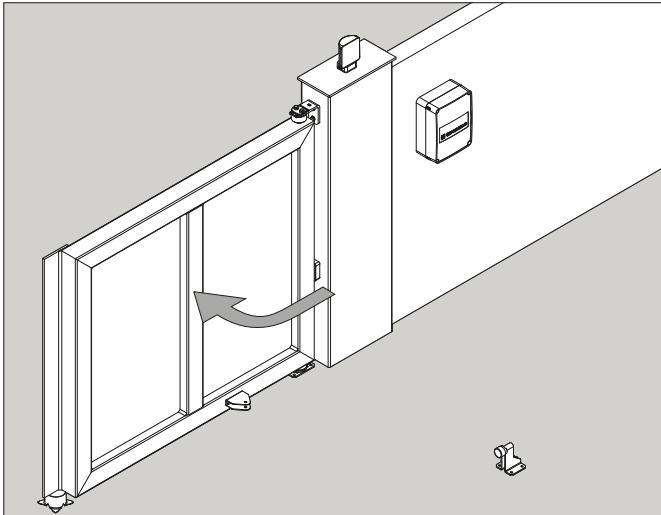

FIG. 5

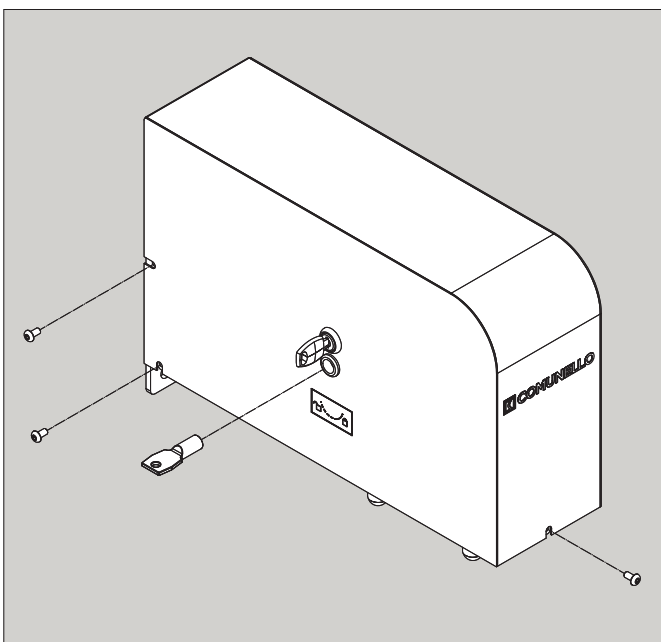

FIG. 6A

Dove presente / When present

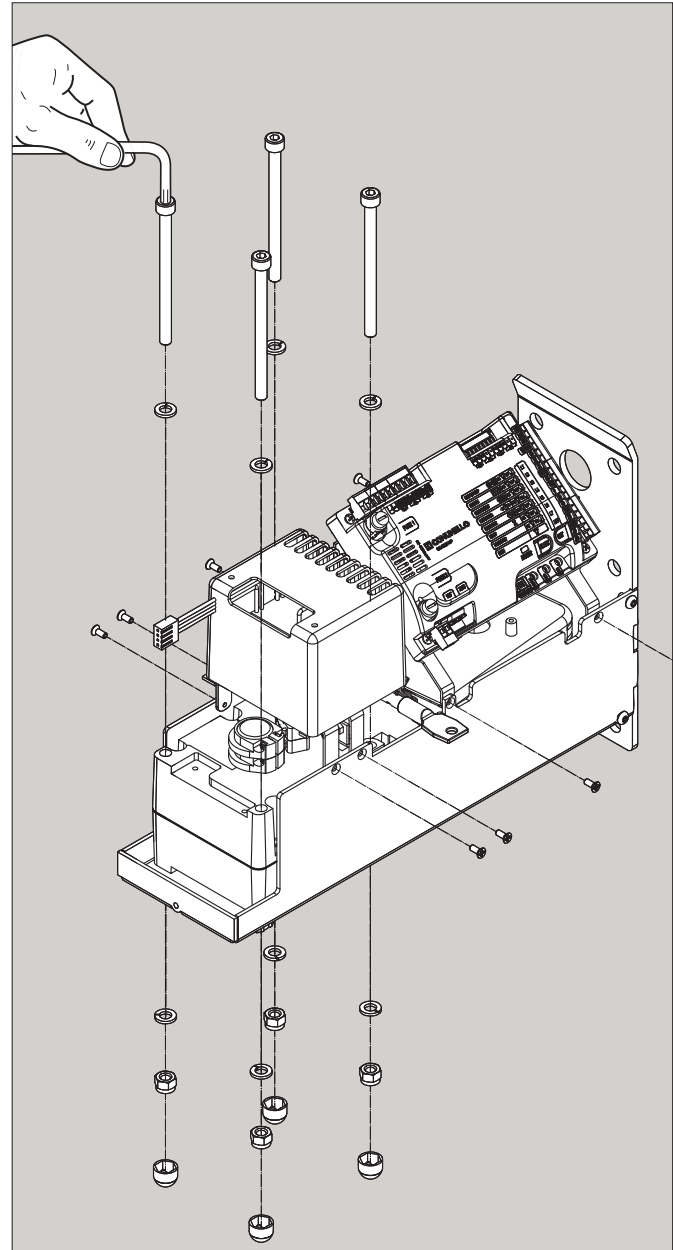

FIG. 8

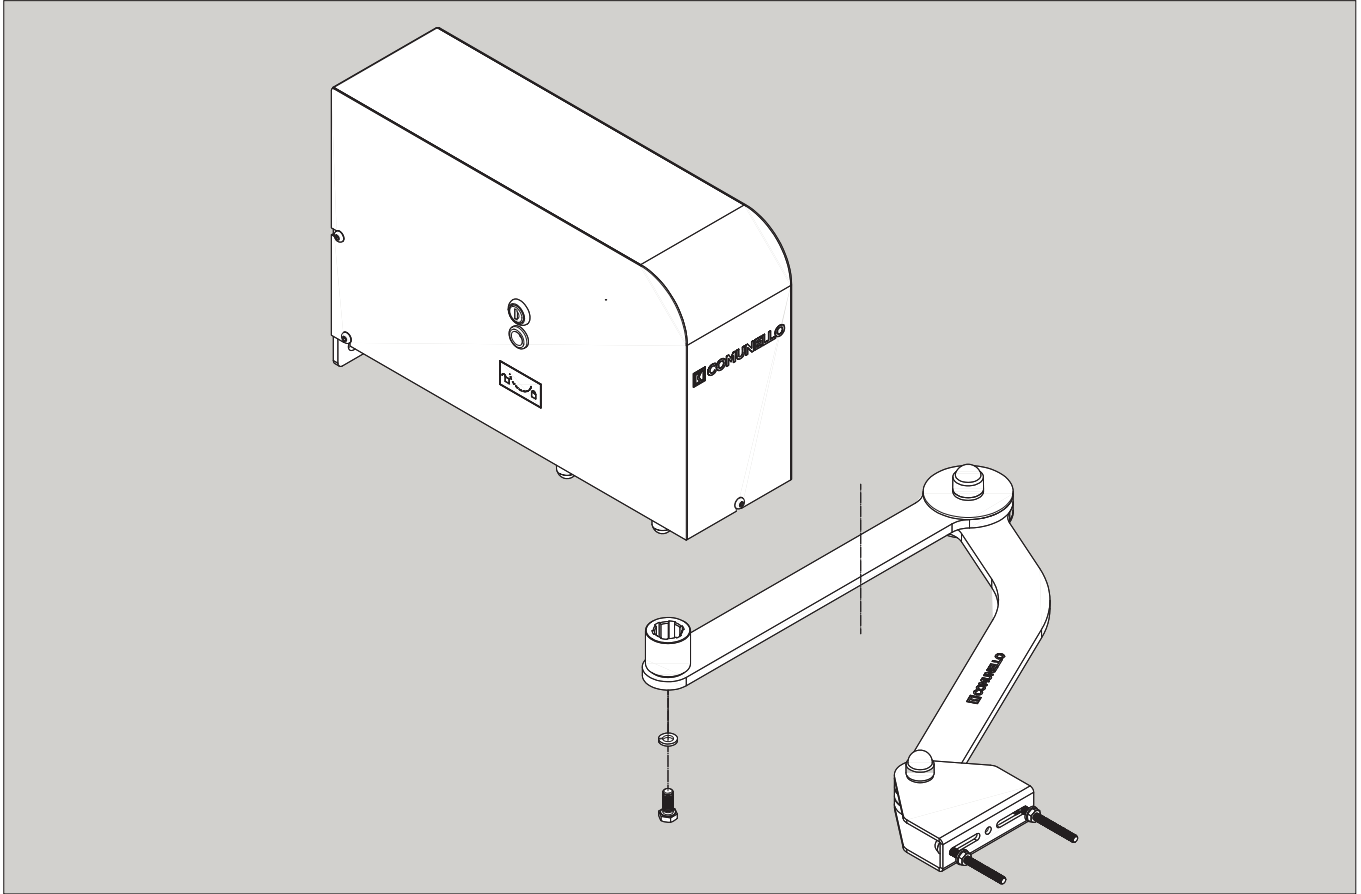

FIG. 9

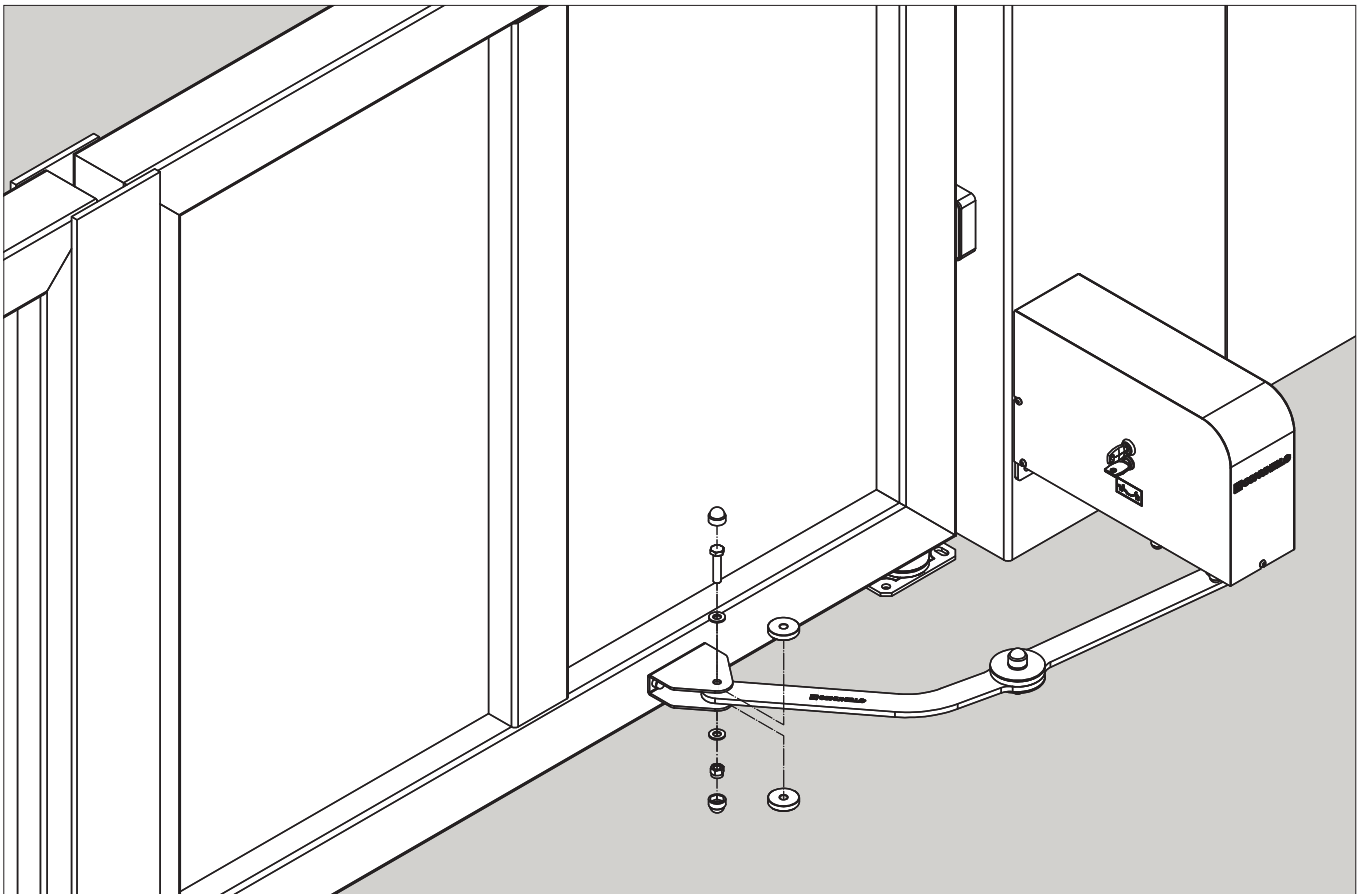

FIG. 10

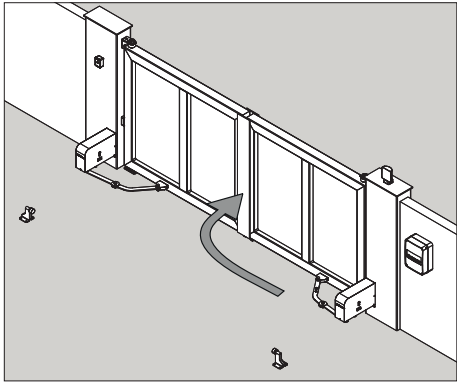

FIG. 11

Dove presents / When present

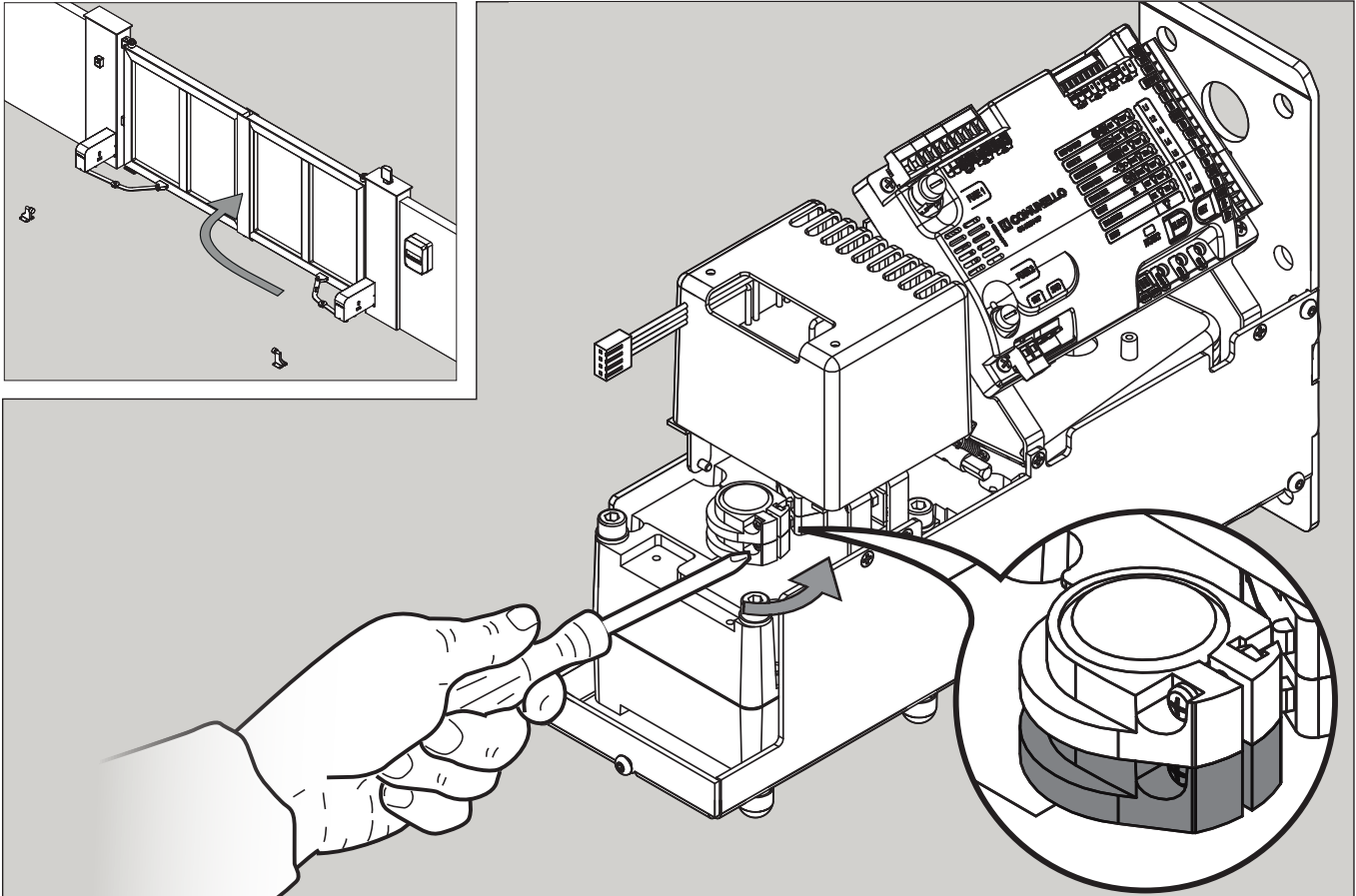

FIG. 12

FIG. 13

Dove presents / When present

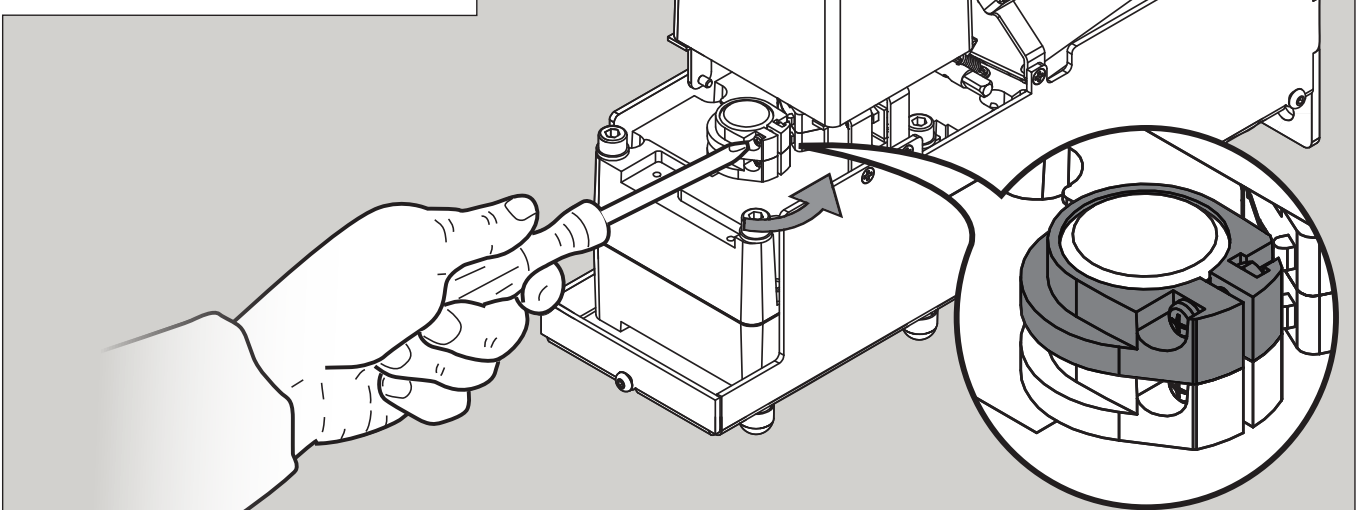
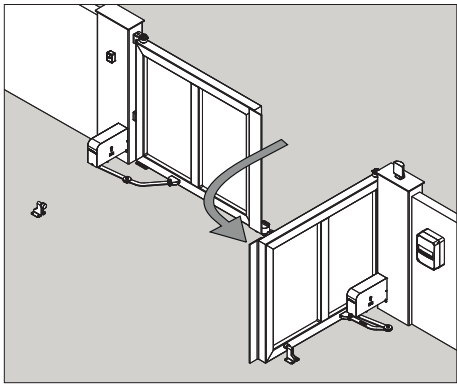

FIG. 14

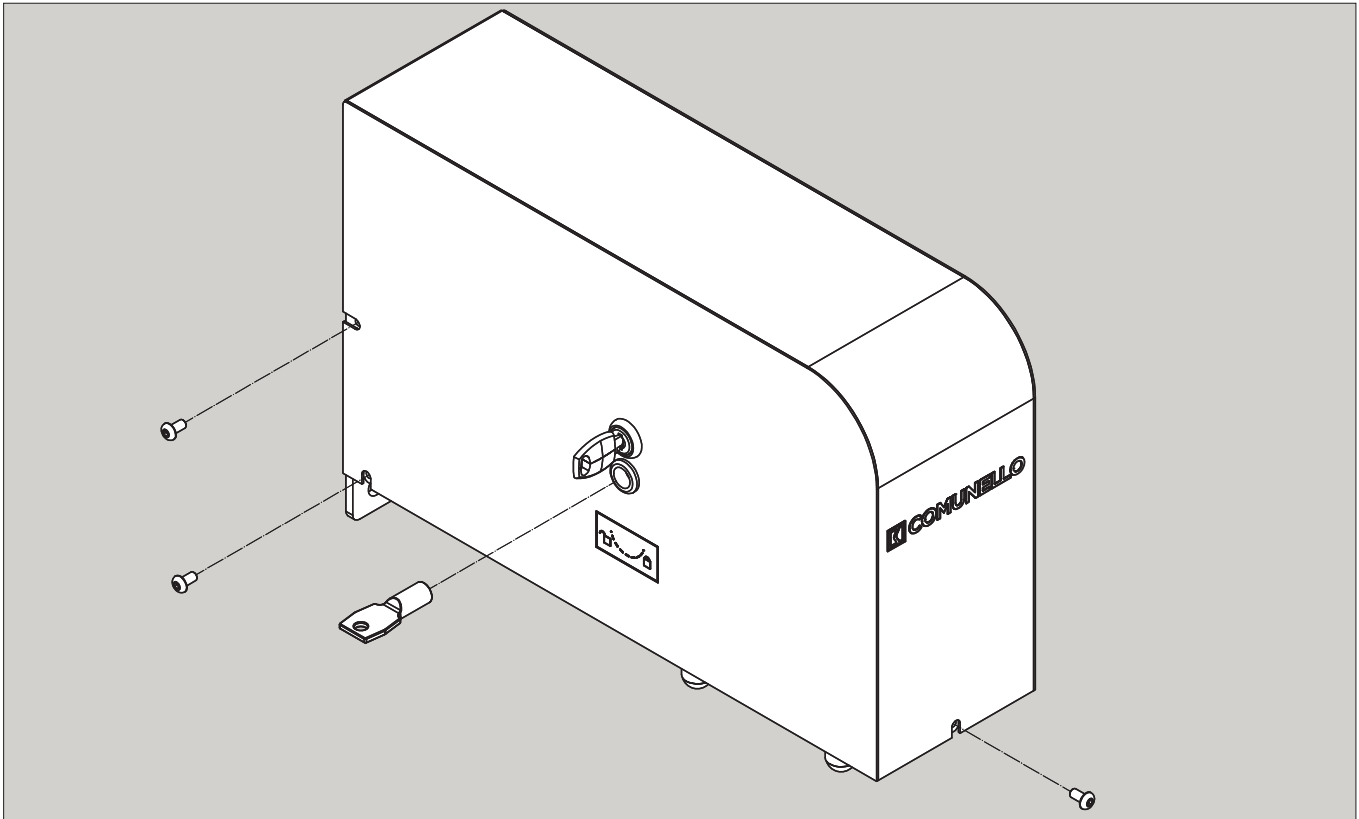

FIG. 15

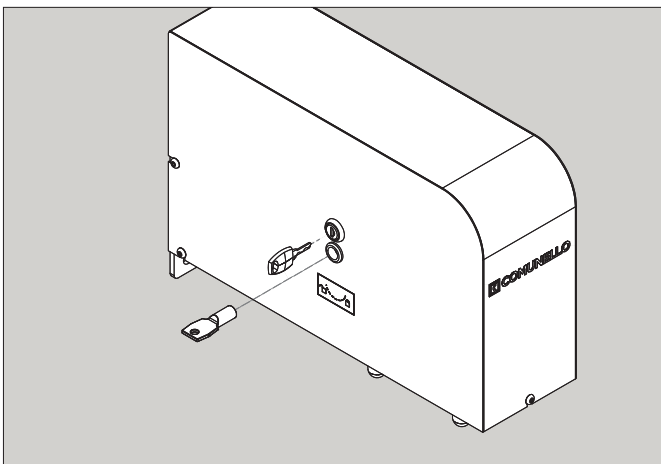

FIG. 16

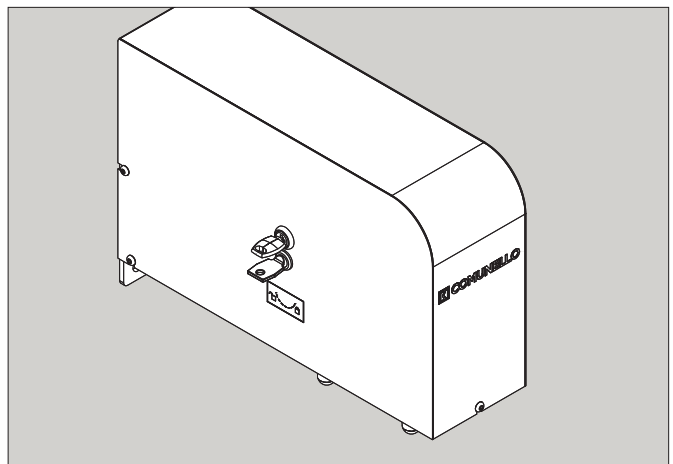

FIG. 17

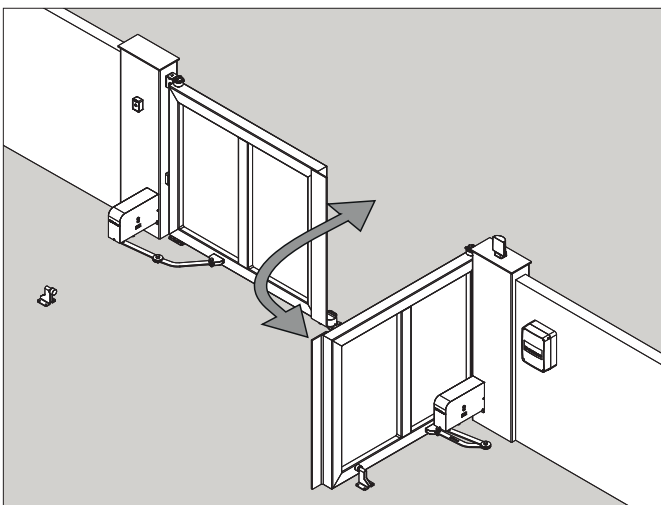

FIG. 18

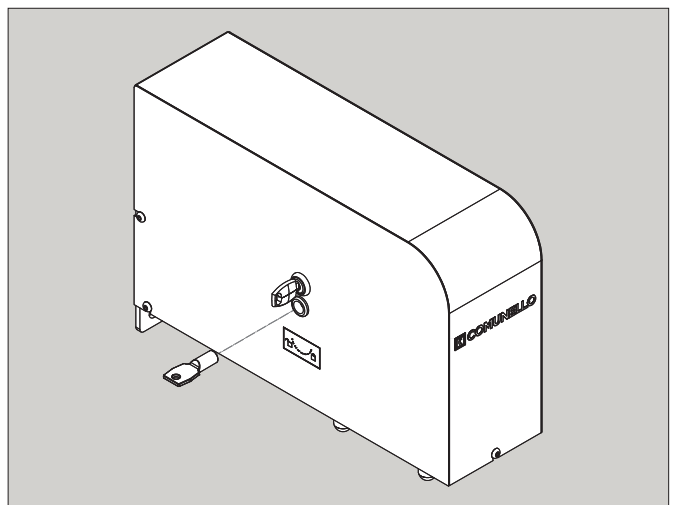

FIG. 19

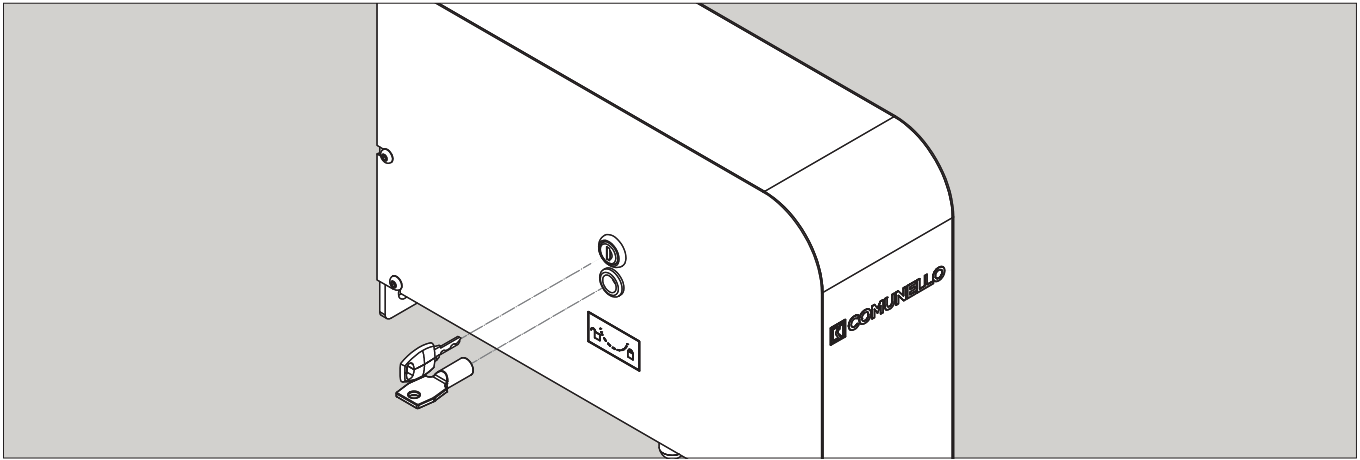

FIG. 20

Dove presente / When present

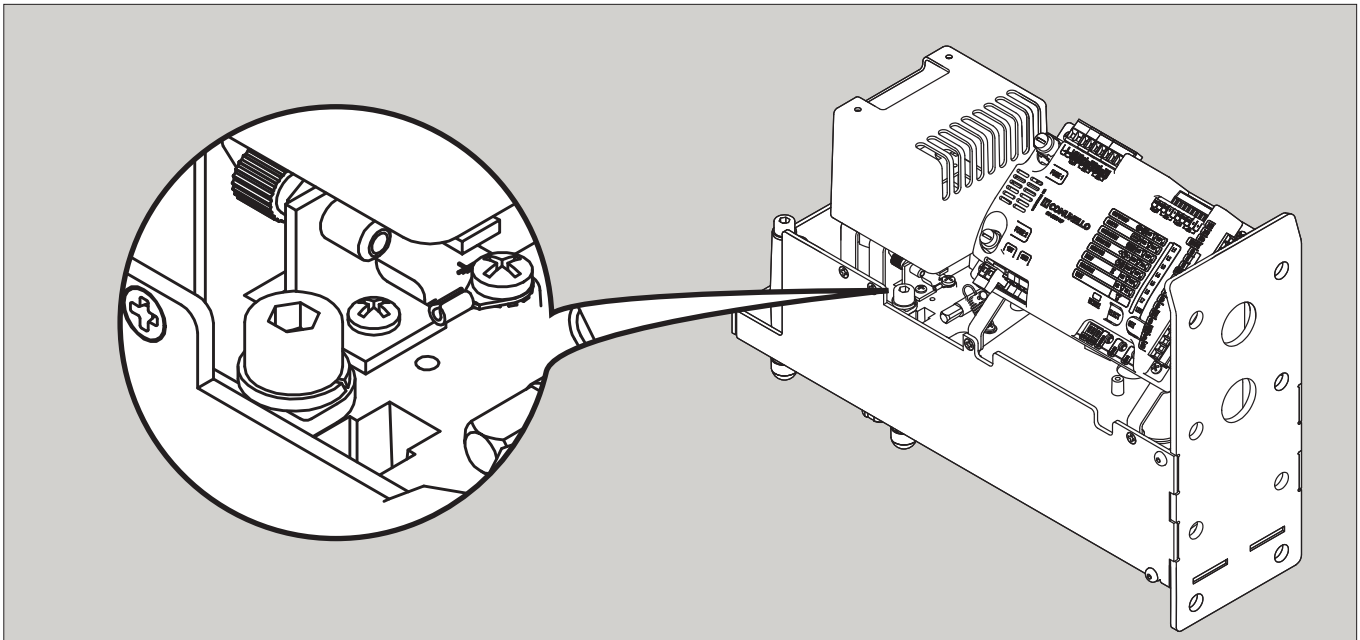

FIG. 21

Dove presente / When present

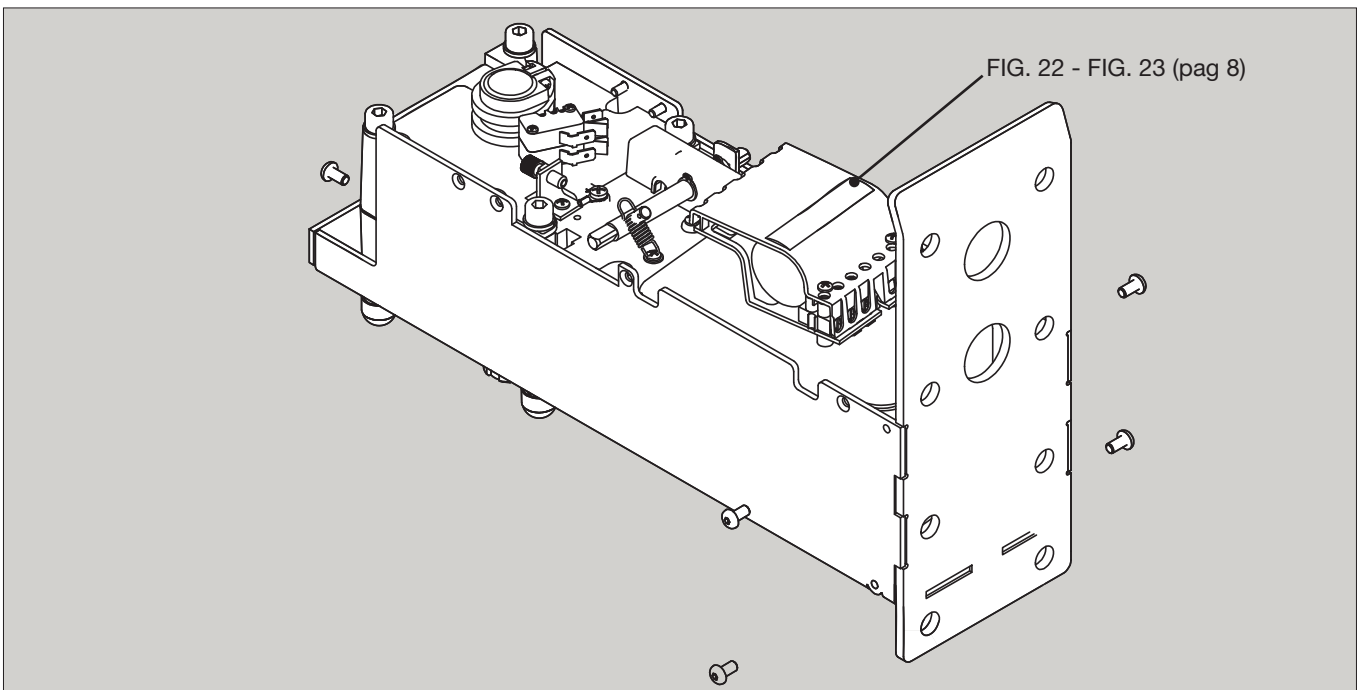

FIG. 22

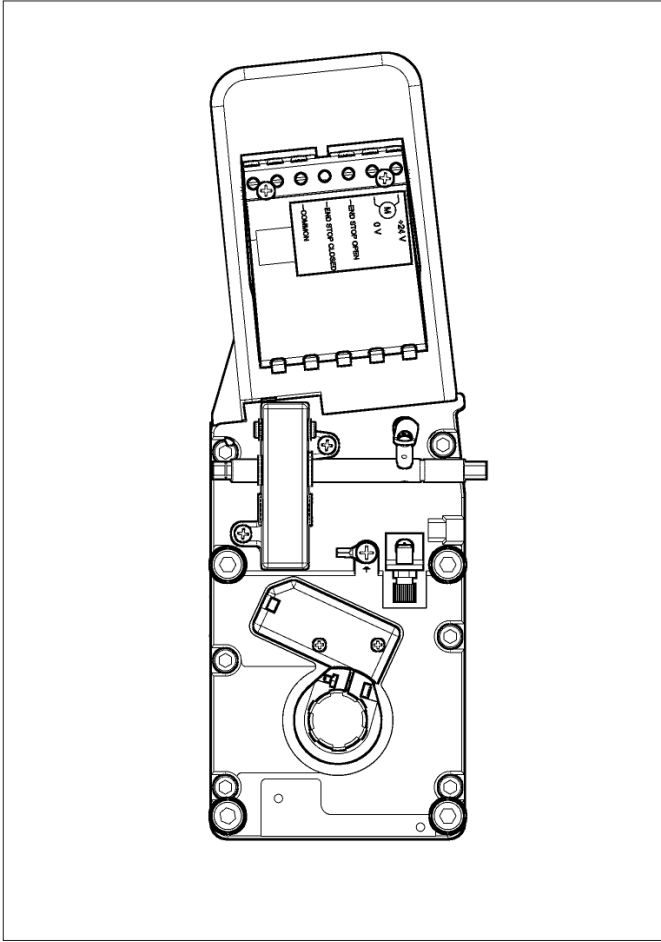

FIG. 23

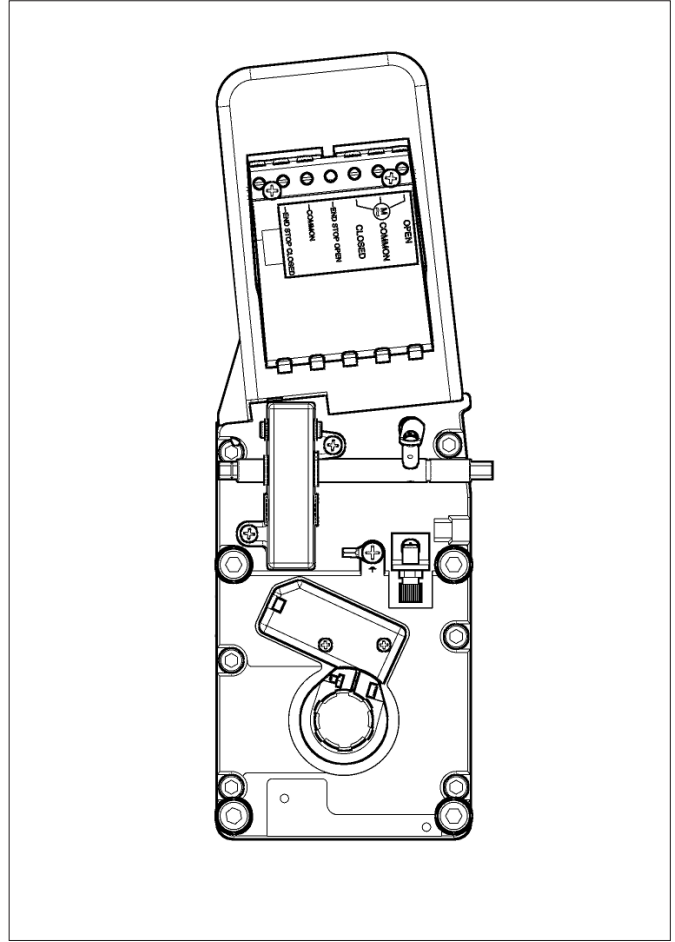

FIG. 24

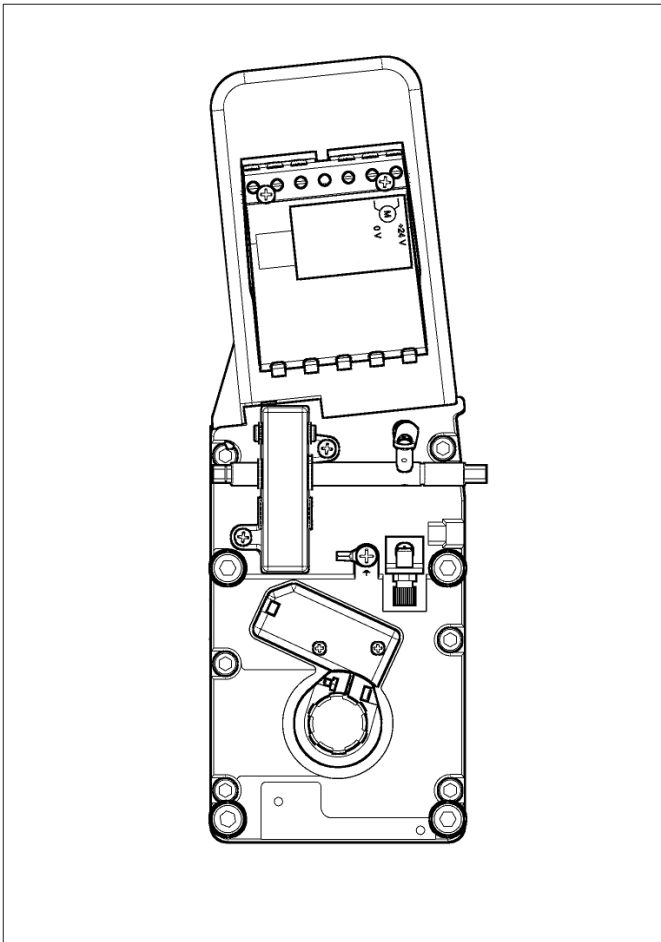

FIG. 25

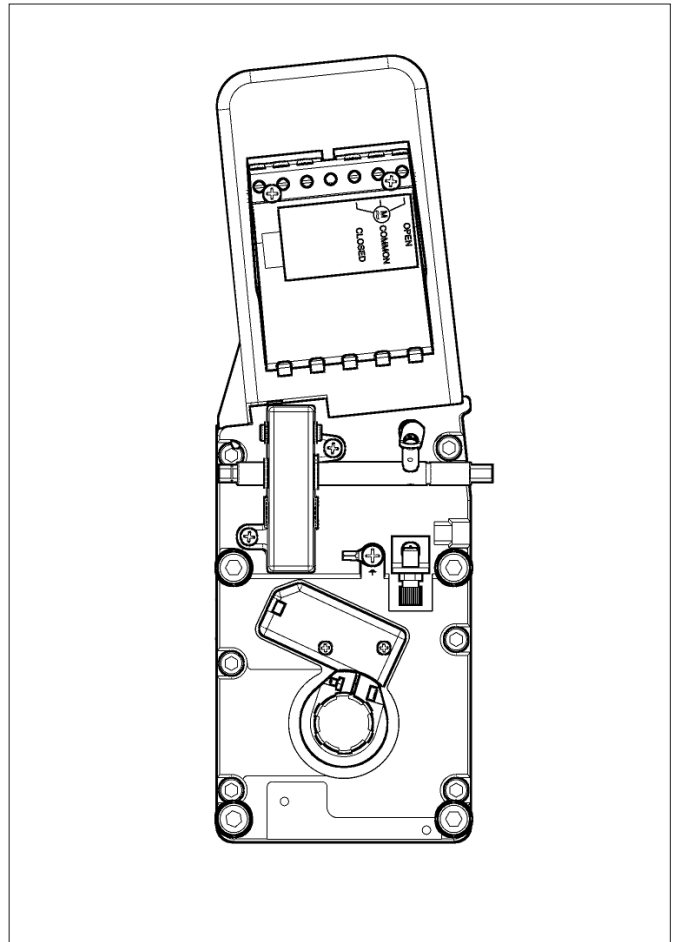



FIG. 26

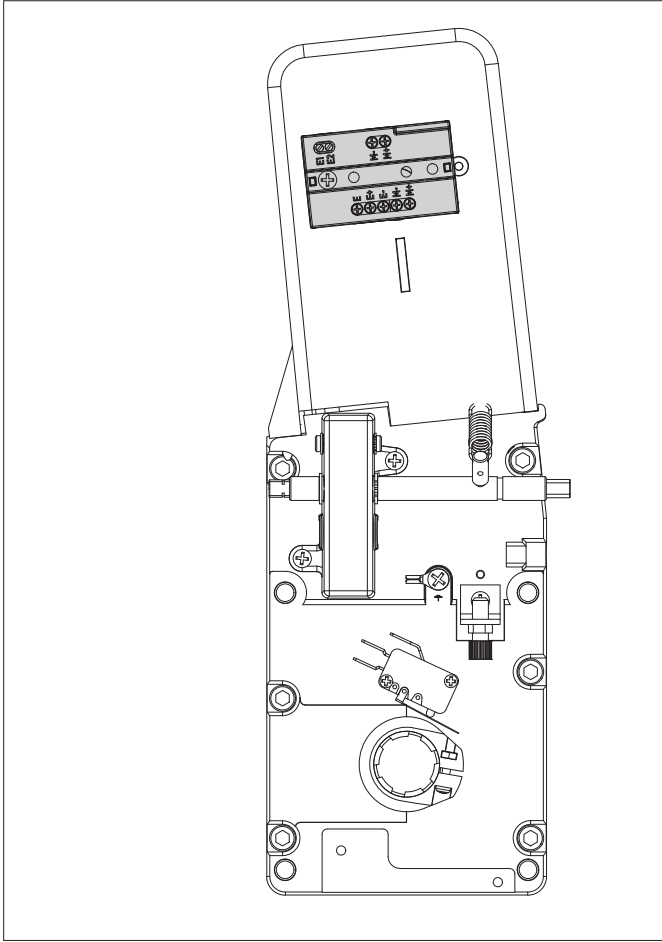
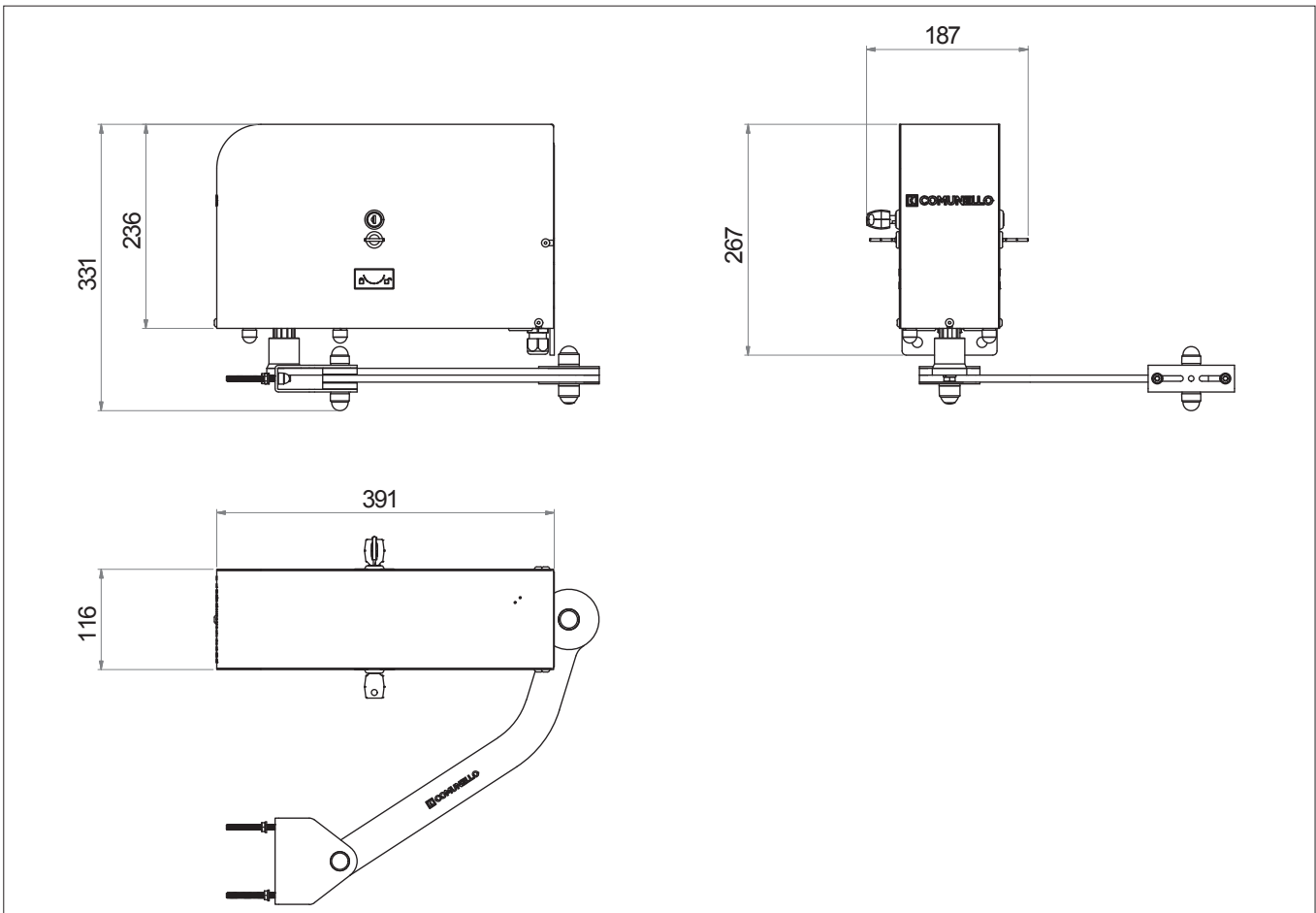

FIG. 27



# ISTRUZIONI D'USO E DI INSTALLAZIONE CONDOR 500 S

## DICHIARAZIONE DI CONFORMITÀ CE

Il sottoscritto, sig. **COMUNELLO LUCA** rappresentante il seguente costruttore

**F.lli COMUNELLO spa**  
**Via Cassola 64, 36027 Rosà (VI) Italy**

DICHIARA che l'apparecchiatura descritta in appresso:

Descrizione           **Automazione elettromeccanica per cancelli a battente con braccetti articolati (Grandi pilastri)**  
Modello               **CONDOR 500 S**

è conforme alle disposizioni legislative che traspongono le seguenti direttive:

- 2014/30/EU (Direttiva EMCD) • 2011 /65/EU (Direttiva RoHS)
- 2014/35/EU (Direttiva LVD)
- 1999/5/CE (Direttiva R& TTE)

e che sono state applicate tutte le norme e/o specifiche tecniche di seguito indicate

EN61 000-6-2:2005 + EN61 000-6-3:2007  
EN62233 :2008 + EN50366:2003  
EN301489-3  
EN60335-2-1 03 :2003 + EN60335-1 :2002

ed emendamenti successivi

Rosà (VI) – Italia  
21-04-2016

Inoltre dichiara che non è consentito mettere in servizio il macchinario fino a che la macchina in cui sarà incorporata o di cui diverrà componente sia stata identificata e ne sia stata dichiarata la conformità alle condizioni della Direttiva 2006/42/CE e alla legislazione nazionale che la traspone.

**Dr. LUCA COMUNELLO**

Legale rappresentante della FRATELLI COMUNELLO s.p.a.



**Fratelli Comunello S.p.A.**  
Azienda con Sistema Gestione Qualità certificato  
UNI EN ISO 9001:2008.

(Certificato n° 50 100 11235 Rev. 02)

**INDICE**

<b>1</b>	<b>AVVERTENZE GENERALI</b>
1.1	Avvertenze per la sicurezza
1.2	Avvertenze per l'installazione
1.3	Avvertenze per l'uso
<b>2</b>	<b>DESCRIZIONE DEL PRODOTTO E DESTINAZIONE D'USO</b>
2.1	Descrizione
2.2	Installazione tipica
<b>3</b>	<b>CARATTERISTICHE TECNICHE DEL PRODOTTO</b>
<b>4</b>	<b>INSTALLAZIONE</b>
4.1	Verifiche preliminari
4.2	Limiti d'impiego
4.3	Installazione
4.3.1	Installazione
4.3.2	Installazione finecorsa
4.3.3	Sblocco manuale del motoriduttore
<b>5</b>	<b>PREDISPOSIZIONE AI COLLEGAMENTI ELETTRICI</b>
<b>6</b>	<b>COLLAUDO</b>
<b>7</b>	<b>MANUTENZIONE DEL PRODOTTO</b>
<b>8</b>	<b>RICAMBI</b>
<b>9</b>	<b>SMALTIMENTO DEL PRODOTTO</b>
<b>10</b>	<b>GARANZIA</b>

**1 AVVERTENZE****1.1 AVVERTENZE PER LA SICUREZZA**

Il presente manuale di installazione è rivolto esclusivamente a personale professionalmente competente. È necessario leggere tutte le istruzioni prima di procedere all'installazione. Tutto quello che non è espressamente previsto in queste istruzioni non è permesso; usi non previsti potrebbero essere fonte di danni al prodotto e mettere in pericolo persone e cose. Il costruttore declina qualsiasi responsabilità dall'inosservanza della buona tecnica nella costruzione dei cancelli, nonché delle deformazioni che potrebbero verificarsi durante l'uso. Conservare questo manuale anche per utilizzi futuri. La progettazione, la fabbricazione dei dispositivi che compongono CONDOR 500 S ed il presente manuale rispettano pienamente la norma vigente. Considerando le situazioni di rischio che possono verificarsi durante l'installazione e l'uso di CONDOR 500 S è necessario che anche l'installazione avvenga nel pieno rispetto di leggi, norme e regolamenti; in particolare:

**1.2 AVVERTENZE PER L'INSTALLAZIONE**

- Prima di iniziare l'installazione verificare la necessità di ulteriori dispositivi e materiali che possono servire a completare l'automazione con CONDOR 500 S in base alla specifica situazione d'impiego.
- L'automatismo non deve essere utilizzato prima di aver messo in sicurezza il cancello.
- Il materiale dell'imballaggio deve essere smaltito nel pieno rispetto della normativa locale.

**1.3 AVVERTENZE PER L'USO**

- Non eseguire modifiche su nessuna parte se non previste nel presente manuale. Operazioni di questo tipo possono solo causare malfunzionamento. Il costruttore declina ogni responsabilità per danni derivati da prodotti modificati.
- Evitare che le parti dell'automatismo possano

venir immerse in acqua o in altre sostanze liquide. Anche durante l'installazione evitare che liquidi possano penetrare all'interno della centrale e di altri dispositivi aperti.

- Qualora sostanze liquide siano penetrate all'interno dei dispositivi dell'automatismo, scollegare immediatamente l'alimentazione elettrica e rivolgersi al servizio di assistenza; l'uso di CONDOR 500 S in tali situazioni può causare situazioni di pericolo.
- Non tenere qualsiasi componente di CONDOR 500 S vicino a fonti di calore né esporlo a fiamme; tali azioni possono danneggiarlo ed essere causa di malfunzionamenti, incendio o situazioni di pericolo.
- Nel caso di lunghi periodi di inutilizzo, per evitare il rischio di perdite di sostanze nocive dalla batteria opzionale è preferibile estrarla e custodirla in luogo asciutto.
- Collegare la centrale solo ad una linea di alimentazione elettrica dotata di messa a terra di sicurezza.
- Tutte le operazioni che richiedono l'apertura dei gusci di CONDOR 500 S devono avvenire con la centrale di comando scollegata dall'alimentazione elettrica; se il dispositivo di sconnessione non è a vista apporvi un cartello: "ATTENZIONE MANUTENZIONE IN CORSO".
- Qualora si verificano interventi di interruttori automatici o di fusibili, prima di ripristinarli è necessario individuare ed eliminare il guasto.
- Nel caso di guasto non risolvibile facendo uso delle informazioni riportate nel presente manuale, interpellare il servizio di assistenza.

**2 DESCRIZIONE DEL PRODOTTO E DESTINAZIONE D'USO****2.1 DESCRIZIONE DEL PRODOTTO**

Attuatore elettromeccanico a braccetto articolato è adatto ad ante singole fino a 5 metri. Costituito da una scocca di ingombro ridotto in alluminio e braccio in acciaio.

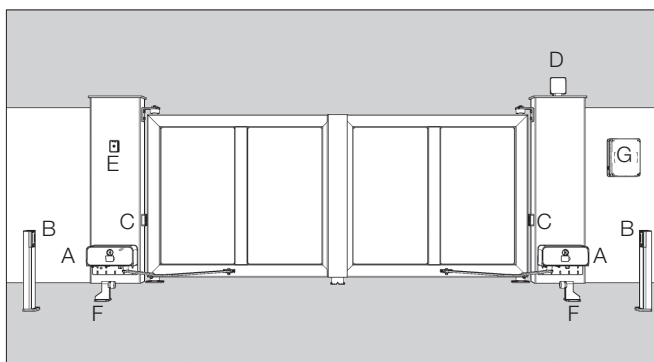
**2.2 INSTALLAZIONE TIPICA****LEGENDA**

- A CONDOR 500 S
- B FOTOCELLULE IN APERTURA
- C FOTOCELLULE IN CHIUSURA
- D LAMPEGGIANTE
- E SELETTORE A CHIAVE
- F ARRESTO FINECORSO IN APERTURA
- G CENTRALINA ESTERNA

### 3 CARATTERISTICHE TECNICHE DEL PRODOTTO

CONDOR 500 S		
Alimentazione motore	24V === ONE 24V ===	230V ~ 50 Hz
Potenza assorbita	150 W	280 W
Assorbimento	6,5 A	1,2 A
Coppia	330 Nm	440 Nm
Intermittenza di lavoro	uso intensivo	40%
Grado di protezione	IP 24 D	
Classe di isolamento	II	1 messa a terra
Temp. di funzionamento	da -20°C a + 50°C	
Velocità	0,15 rad/sec	0,1 rad/sec
Peso	11,3 Kg	15,7 Kg

#### LIMITI DI IMPIEGO

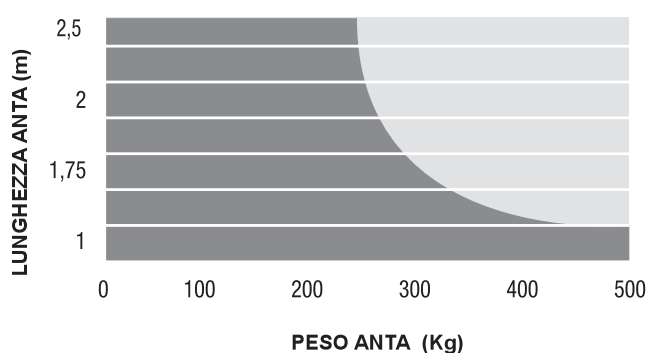

### 4 INSTALLAZIONE

#### 4.1 VERIFICHE PRELIMINARI

Prima di procedere all'installazione, è necessario verificare l'integrità dei componenti del prodotto, l'adeguatezza del modello scelto e l'idoneità dell'ambiente destinato all'installazione:

- Verificare che tutto il materiale da utilizzare sia in ottimo stato e adatto all'uso previsto.
- Verificare che la struttura meccanica del cancello sia adatta ad essere automatizzata. Il presente prodotto non può automatizzare un cancello che non sia già efficiente e sicuro; inoltre, non può risolvere difetti causati da un'installazione errata del cancello o da una sua cattiva manutenzione.
- Verificare che le condizioni di funzionamento dei dispositivi siano compatibili con i limiti d'impiego dichiarati.
- Muovere manualmente le ante del cancello nelle due direzioni e accertarsi che lo sforzo sia costante.
- Portare manualmente le ante del cancello in una posizione qualsiasi; quindi lasciarle ferme e accertarsi che non si muovano da sole.
- Verificare che la zona di fissaggio del motoriduttore sia compatibile con l'ingombro di quest'ultimo ed accertarsi che ci sia lo spazio sufficiente per la rotazione completa del suo braccio.
- Accertarsi che ci sia spazio sufficiente per la manovra manuale di sblocco del motoriduttore.
- Accertarsi che le superfici scelte per installare i vari dispositivi, siano solide e possano garantire un fissaggio stabile.
- Accertarsi che ciascun dispositivo da installare sia collocato in una posizione protetta e al riparo da urti accidentali.

#### 4.2 LIMITI D'IMPIEGO

Prima di eseguire l'installazione, verificare che il motore sia correttamente dimensionato al peso ed alla lunghezza delle ante e sia nei limiti dei valori riportati nel capitolo 3 "Caratteristiche tecniche del prodotto".

Per consentire l'installazione del motoriduttore, la larghezza minima del pilastro deve essere di 370 mm. Il braccio del motore deve essere fissato all'anta in una zona robusta (ad esempio sul telaio).

### 4.3 INSTALLAZIONE

#### 4.3.1 INSTALLAZIONE

Prendendo come riferimento la FIG. 1, (con l'aiuto della tabella) misurata la quota A trovare la quota indicativa B.

- Verificare di avere gli spazi di manovra necessari al braccio per completare il movimento di apertura (quote C e E) (FIG. 2).
- Facendo riferimento alla FIG. 3, praticare 4 fori di diametro adeguato al tipo di tasselli utilizzati per il fissaggio della piastra 1.
- Rispettare la quota minima 120 mm indicata per evitare di installare il motoriduttore troppo vicino al suolo (FIG. 3).
- Fissare la piastra supporto motore ad "L".
- Praticare 2 fori per il fissaggio della staffa snodo, rispettando il valore della quota B (FIG. 1) e l'allineamento (quota 62 mm) alla staffa motoriduttore indicato in FIG. 3.
- Fissare la piastra a snodo.
- Qualora le zone di fissaggio fossero di spessore esiguo o comunque deboli, provvedere a rinforzare tali zone.
- Portare l'anta del cancello nella posizione di massima chiusura (FIG. 4).
- Sfilare il carter del motore (viene fornito libero senza viti di fissaggio) (FIG. 5).
- Fissare i bracci all'albero motore come illustrato in FIG. 8.
- Fissare il braccio alla staffa snodo, utilizzando boccia, rondella, bullone e dado (FIG. 9).
- Controllare che la staffa e il braccio siano perfettamente in bolla.
- Regolare il finecorsa come illustrato nel paragrafo 4.4.2.

#### 4.3.2 INSTALLAZIONE FINECORSA

Se il carter è installato, toglierlo come illustrato nella FIG. 5.

- Portare l'anta in completa chiusura (FIG. 10).
- Ruotare la camma inferiore fino a far scattare lo switch inferiore (FIG. 11).
- Stringere la canna avvitando la vite.
- Portare l'anta in completa apertura (FIG. 12).
- Ruotare la camma superiore fino a far scattare lo switch superiore (FIG. 13).
- Stringere la canna avvitando la vite.
- Collegare gli switch alla scheda elettronica posta sulla parte superiore del motore come spiegato nel capitolo 5 "PREDISPOSIZIONE AI COLLEGAMENTI ELETTRICI".
- Assemblare il carter e la leva di sblocco come illustrato in FIG. 14.

#### 4.4.3 SBLOCCO MANUALE DEL MOTORE

Lo sblocco manuale va attivato quando si deve aprire manualmente il cancello. L'attivazione del sistema di sblocco potrebbe provocare movimenti incontrollati del cancello nel caso in cui siano presenti sbilanciamenti o guasti meccanici.

- Inserire la chiave in dotazione (FIG. 15).
- Ruotare la chiave di 90°. Impugnare la levetta di sblocco e ruotarla fino al suo arresto (FIG. 16). In questo modo si rende folle il pignone permettendo così, l'apertura manuale del cancello.
- Non spingere violentemente l'anta del cancello, ma accompagnarla per tutta la sua corsa (FIG. 17).
- La chiave non si può togliere dalla serratura fino a quando la levetta non viene portata nella posizione iniziale.
- Per ripristinare il comando motorizzato, portare prima la leva e poi la chiave nella posizione iniziale di chiusura (FIG. 18), quindi togliere la chiave e riporla in un luogo sicuro e conosciuto agli interessati (FIG. 19).

### 5 PREDISPOSIZIONE AI COLLEGAMENTI ELETTRICI

**ATTENZIONE!** Per il collegamento alla rete, utilizzare cavo multipolare previsto da normativa vigente come da manuale della centrale.

- Effettuare lo sblocco manuale come illustrato nel paragrafo 4.4.3.
- Sfilare il carter del motore verso l'alto.
- Collegare il filo giallo/verde (messa a terra) al capocorda ad occhio come illustrato in FIG. 20. (per i modelli di classe I).
- Portare i fili elettrici alla scheda elettronica posta nella parte superiore del motore (FIG. 21).

### 6 COLLAUDO

Ogni singolo elemento dell'automatismo, ad esempio bordi sensibili, fotocellule, arresto di emergenza, ecc. richiede una specifica fase di collaudo; per questi dispositivi si dovranno eseguire le procedure riportate

nei rispettivi manuali istruzioni. Per il collaudo di CONDOR 500 S eseguire la seguente sequenza di operazioni:

- Verificare che sia stato rispettato rigorosamente tutto quanto previsto nel presente manuale ed in particolare nel capitolo 1 "Avvertenze".
- Utilizzando i dispositivi di comando o arresto previsti (selettore a chiave, pulsanti di comando o trasmettitori radio), effettuare delle prove di apertura, chiusura ed arresto del cancello e verificare che il comportamento corrisponda a quanto previsto.
- Verificare uno ad uno il corretto funzionamento di tutti i dispositivi di sicurezza presenti nell'impianto (fotocelle, bordi sensibili, arresto di emergenza, ecc.).
- Se le situazioni pericolose provocate dal movimento dell'anta sono state salvaguardate mediante la limitazione della forza d'impatto si deve eseguire la misura della forza secondo quanto previsto dalla norma EN 12445.

## 7 MANUTENZIONE DEL PRODOTTO

La manutenzione deve essere effettuata regolarmente da parte di personale qualificato secondo quanto previsto dalle leggi e normative vigenti. Per CONDOR 500 S è necessaria una manutenzione programmata al massimo entro 6 mesi o 10.000 manovre dalla precedente manutenzione.

- Scollegare qualsiasi fonte di alimentazione dal motore.
- Verificare e sostituire tutte le parti di movimento usurate.
- Verificare lo stato di deterioramento di tutte le parti dell'automazione.

## 8 RICAMBI

È possibile acquistare dei particolari di ricambio, in caso di tale necessità contattare l'assistenza tecnica.

## 9 SMALTIMENTO

Al termine della vita dell'automazione, assicuratevi che lo smantellamento sia eseguito da personale qualificato e che i materiali vengano riciclati o smaltiti secondo le norme valide a livello locale.

## 10 GARANZIA

Fratelli Comunello SpA garantisce, a condizione del rispetto delle specifiche prestazionali indicate nei manuali di istruzione dei prodotti, il corretto funzionamento degli attuatori per 24 mesi dalla data di fabbricazione. Fratelli Comunello S.p.a. garantisce in via esclusiva, e quindi con esclusione di domande risarcitorie formulate per equivalente, la riparazione o sostituzione gratuita delle parti difettose che verranno riconosciute tali, secondo l'insindacabile giudizio tecnico del personale di Fratelli Comunello SpA. Il materiale in garanzia inviato alla sede della Fratelli Comunello SpA, dovrà essere spedito in porto franco e verrà quindi rispedito in porto assegnato. Il materiale ritenuto difettoso ed inviato a Fratelli Comunello S.p.a. rimarrà di proprietà di quest'ultima società.

- Il costo di manodopera necessario per le riparazioni e sostituzioni eseguite rimane a carico dell'acquirente. Non viene riconosciuto alcun indennizzo per il periodo d'inoperatività dell'impianto. L'intervento non prolunga la durata della garanzia. A pena di decadenza, l'acquirente deve denunciare gli eventuali vizi e difetti dei prodotti, entro il termine di 8 (otto) giorni da calcolarsi rispettivamente dalla data di scoperta dei vizi o dalla data di consegna della merce. La denuncia dovrà essere fatta esclusivamente per iscritto. La garanzia non comprende: Avarie o danni causati dal trasporto; avarie o danni causati da vizi dell'impianto elettrico presente presso l'acquirente il prodotto e/o da trascuratezza, negligenza, inadeguatezza, uso anomalo di tale impianto; avarie o danni dovuti a manomissioni poste in essere da parte di personale non autorizzato o conseguenti allo scorretto uso/installazione (a questo proposito, si consiglia una manutenzione del sistema almeno ogni sei mesi) o all'impiego di pezzi di ricambio non originali; difetti causati da agenti chimici e/o fenomeni atmosferici.

La garanzia non comprende il costo per materiale di consumo né quello per vizi presunti o veriche di comodo.

Caratteristiche dei prodotti

I prodotti realizzati da Fratelli Comunello SpA sono soggetti a continue innovazioni e miglioramenti; pertanto, le caratteristiche costruttive e l'immagine degli stessi, potranno subire variazioni anche senza preavviso.

Foro competente

Poiché il contratto viene perfezionato mediante Conferma d'Ordine compilata in Rosà, in caso di controversia legale di qualsiasi natura è applicabile il diritto italiano ed è competente il Foro di Vicenza (VI).

# INSTALLATION AND USER'S MANUAL

## CONDOR 500 S

### EC DECLARATION OF CONFORMITY:

The undersigned **Mr. Luca Comunello**, representing the following manufacturer,

**Fratelli COMUNELLO Spa**  
**Via Cassola 64, 36027 Rosà (VI) – Italy**

DECLARES that the equipment described below:

Description: **Swing gates automation with articulated arms (Great pillars)**  
Model: **CONDOR 500 S**

Is in compliance with the provisions set down in the following directives:

- 2014/30/EU (EMCD Directive)
- 2014/35/EU (LVD Directive)
- 1999/5/CE (R& TTE Directive)
- 2011/65/EU (RoHS Directive)

and that all the rules and/or technical specifications shown below have been applied:

EN61000-6-2:2005 + EN61000-6-3:2007  
EN62233 :2008 + EN50366:2003  
EN301489-3  
EN60335-2-103 :2003 + EN60335-1 :2002  
and the following amendments.

Rosà (VI) – Italia  
21-04-2016

and he also declares that it is not allowed to commission the device until the machinery where it will be incorporated or whose it will become a component will have been identified and will have been declared in compliance with the conditions of the 2006/42 EC Directive and with the national legislation that transpose it.

**Mr. Luca Comunello**  
Fratelli Comunello Legal Representative

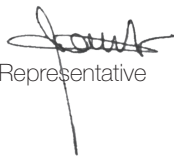

**Fratelli Comunello S.p.A.**  
Company with certified Quality Management System  
UNI EN ISO 9001:2008.

(Certificate n° 50 100 11235 Rev. 02)

## CONTENTS

<b>1</b>	<b>GENERAL PRESCRIPTIONS</b>
1.1	Safety prescriptions
1.2	Installation prescriptions
1.3	Operating prescriptions
<b>2</b>	<b>MODELS AND PRODUCTS DESCRIPTION</b>
2.1	Description
2.2	Typical installation
<b>3</b>	<b>PRODUCT TECHNICAL SPECIFICATIONS</b>
<b>4</b>	<b>INSTALLATION</b>
4.1	Preliminary checks
4.2	Operating limits
4.3	Installing the CONDOR operator
4.3.1	Installation
4.3.2	Installation of limit stops and switches
4.3.3	Operator manual release
<b>5</b>	<b>PREPARATION FOR ELECTRICAL CONNECTIONS</b>
<b>6</b>	<b>TESTING</b>
<b>7</b>	<b>PRODUCT MAINTENANCE</b>
<b>8</b>	<b>SPARE PARTS</b>
<b>9</b>	<b>DISPOSAL OF THE PRODUCT</b>
<b>10</b>	<b>WARRANTY</b>

## 1 PRESCRIPTIONS

### 1.1 SAFETY PRESCRIPTIONS

This installation manual is addressed exclusively to professionally skilled personnel. Read all the instructions carefully before starting the installation procedures. Any operations that are not expressly set down in these instructions are to be considered prohibited; improper use may result in damage to the product and place persons and property at risk. The manufacturer declines all liability for failure to observe best practices in gate construction and for any possible deformation that may occur during use of the product. Store this manual in a safe place for future reference. The design and construction of the devices of which model CONDOR 500 S is composed and this manual are in full compliance with statutory legislation.

In consideration of potential hazards that may arise during the installation and use of CONDOR 500 S, the installation procedures must be carried out in full compliance with the applicable laws, standards and regulations; namely:

### 1.2 INSTALLATION PRESCRIPTIONS

- Before starting the installation procedures make sure you have any additional devices and materials that may be required to complete the automation system with CONDOR 500 S in consideration of the specific application.
- The automation system must not be used until the gate has been made safe.
- Dispose of packaging materials in compliance with local regulations.

### 1.3 OPERATING PRESCRIPTIONS

- No modifications can be made to any part of the product unless specified in this manual. Unauthorized modification of the product is likely to lead to malfunctions. The manufacturer declines any liability for damage caused by unauthorized modifications.
- The parts of the automation system must never

be immersed in water or other liquids. During the installation procedures ensure that no liquids penetrate inside the control unit or other open devices.

- If liquids penetrate any parts of the automation system disconnect the electrical power supply immediately and consult the technical service; the use of CONDOR 500 S in such conditions may give rise to potentially hazardous situations.
- Keep all parts CONDOR 500 S away from heat sources and open flames; exposure to heat or flames may damage the devices and cause faults, fire, or hazardous situations.
- When the equipment remains unused for a long time, remove the optional battery and store it in a dry place to avoid the risk of leakage of harmful substances.
- Connect the control unit exclusively to an electric power supply line equipped with an efficient protective earth conductor.
- Any operations that require the housing of CONDOR 500 S to be opened must be performed with the control unit and the electrical power supply disconnected; if the disconnect device is not clearly visible from where you are working, attach a warning notice to the effect: "WARNING - MAINTENANCE IN PROGRESS".
- In the case of tripping of circuit breakers or blowing of fuses, find the fault and remedy it before resetting the circuit breaker or changing the fuse.
- If the fault cannot be remedied using the information given in this manual, consult the technical service.

## 2 PRODUCT DESCRIPTION AND INTENDED USE

### 2.1 PRODUCT DESCRIPTION

Electromechanical articulated arm operator designed for mounting on deep pillars and for single leaves up to 5 metres. Composed of an aluminium housing and steel arm.

### 2.2 TYPICAL INSTALLATION

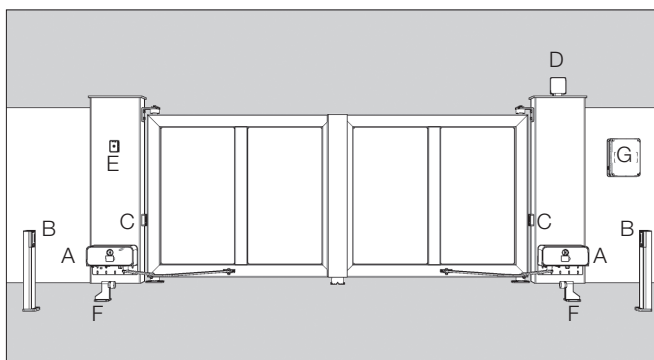

#### KEY

- A CONDOR 500 S
- B OPENING PHOTOCELLS
- C CLOSING PHOTOCELLS
- D FLASHING LIGHT
- E KEY SELECTOR SWITCH
- F LIMIT STOP
- G EXTERNAL CONTROL UNIT

**3 PRODUCT TECHNICAL SPECIFICATIONS**

CONDOR 500 S		
Operator power supply	24V=== ONE 24V===	230V ~ 50 Hz
Power consumption	150 W	280 W
Current input	6,5 A	1,2 A
Torque	330 Nm	440 Nm
Duty cycle	intensive	40%
Protection rating	IP 24 D	
Insulation class	II	1 (earthing)
Working temperature	from -20°C to +50°C	
Speed	0,15 rad/sec	0,1 rad/sec
Weight	11,3 Kg	15,7 Kg

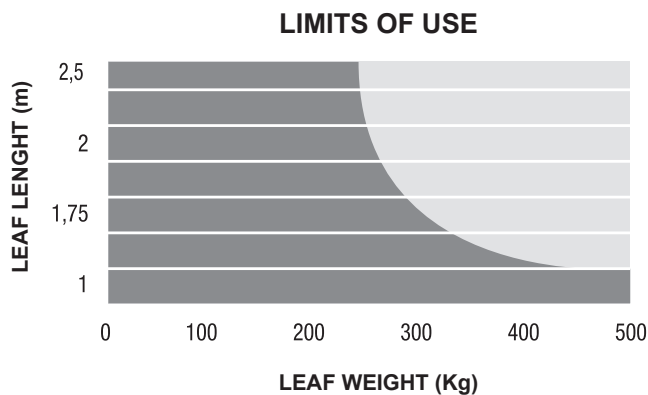

**4 INSTALLATION**

**4.1 PRELIMINARY CHECKS**

Before starting the installation work, check the condition of the product components, the suitability of the chosen gate opener model and the suitability of the intended installation environment:

- Ensure that all material used is in perfect condition and fit for purpose.
- Make sure that the mechanical structure of the gate is suitable for automation. This product cannot be used to automate a gate unless the gate is already in good working order and safe and it cannot remedy defects caused by incorrect installation or lack of maintenance of the gate.
- Check the stated operating limits.
- Move the gate leaves manually in both directions to ensure the force required is constant throughout the full range of movement.
- Move the gate leaves manually to any position then release them to check that they remain stationary.
- Check that the area in which the operator is to be mounted is compatible with the size of the unit and make sure there is sufficient clearance for the full movement of the arm.
- Ensure that there is sufficient space around the operator to perform the manual release procedure.
- Ensure that the surfaces on which the devices are to be mounted are solid and able to provide a secure anchorage.
- Ensure that all devices to be installed are in a protected location and such as to minimize the risk of accidental impact.

**4.2 OPERATING LIMITS**

Before starting the installation work, make sure the operator is correctly sized in relation to the dimensions and length of the gate leaves and within the limits of the values given in the chapter "Product technical specifications": For installation purposes, the minimum width of the gate pillar is 370 mm. The operator arm must be secured to the gate leaf in a sufficiently robust position (e.g. on the gate frame).

**4.3 INSTALLATION**

**4.3.1 INSTALLATION**

With reference to FIG. 1, (with the aid of the table) measure dimension "A" and find guideline dimension "B":

- Check that the arm has sufficient operating clearance to complete the

opening movements (dimensions C and E). (FIG. 2).

- Referring to FIG. 3, drill 4 holes of suitable diameter in relation to the type of anchor bolts used to fix plate I.
- Comply with the minimum dimension of 120 mm required to avoid installing the operator too close to the ground (FIG. 3).
- Secure the "L" shaped operator support plate.
- Drill two holes for fixing the articulated arm, complying with the value of dimension B shown in FIG. 1 and ensuring alignment (dimension 62 mm) with the operator bracket shown in (FIG. 3).
- Secure the plate to the articulation.
- If the areas of fixing are too insubstantial or insufficiently sturdy, they must be reinforced.
- Bring the gate leaf to the fully closed position (FIG. 4).
- Remove the operator cover (the cover is supplied loose, without fixing screws) (FIG. 5).
- Secure the arms to the drive shaft as shown in FIG. 8.
- Fix the arm to the articulated bracket using bushing, washer, nut and bolt (FIG. 9).
- Check that the bracket and arm are perfectly level.
- Adjust the limit stop as described in heading 4.4.2.

**4.3.2 INSTALLATION OF LIMIT SWITCHES**

If the cover is fitted, remove it as shown in FIG. 5

- Bring the gate leaf to its fully closed position (FIG. 10).
- Rotate the lower cam until causing the lower switch to trip (FIG. 11).
- Lock the cam by tightening the screw.
- Bring the gate leaf to its fully open position (FIG. 12).
- Rotate the upper cam until causing the upper switch to trip (FIG. 13).
- Lock the cam by tightening the screw.
- Connect the limit switches to the electronic board located at the top of the operator, as described in chapter 5 "ELECTRICAL CONNECTIONS".
- Assemble the housing and release lever as shown in FIG. 14.

**4.4.3 OPERATOR MANUAL RELEASE**

Perform the manual release procedure when the gate is to be opened manually. Activation of the release system may result in uncontrolled movements of the gate in the presence of imbalance or mechanical faults.

- Insert the supplied key (FIG. 15).
- Turn the key through 90°. Grasp the release lever and turn it as far as it will go (FIG. 16). This action serves to disengage the operator pinion thereby allowing the gate to be opened manually.
- Do not swing the gate leaf with force but rather accompany it through its full movement (FIG. 17).
- The key cannot be removed from the lock until the release lever is returned to its initial position.
- To resume motorized control of the gate, bring the release lever to its initial locked position (FIG. 18), then remove the key and stow it in a safe place that is known only to persons authorized to use the gate (FIG. 19).

**5 PREPARATION FOR ELECTRICAL CONNECTIONS**

**WARNING!** To connect to the network, use a multipolar cable provided by regulations by the book's unit.

- Perform the manual release as illustrated in heading 4.4.3.
- Remove the operator cover upwards.
- Connect the yellow/green wire (earth) to the terminal eye as shown in the figure (FIG. 20) (for models of class I).
- Route the wires to the electronic board located at the top of the operator (FIG. 21).

**6 TESTING**

Each part of the automation system, e.g. safety edges, photocells, emergency stop, etc. must be tested; follow the procedures shown in the instruction manuals supplied with the devices in question. Perform the following sequence of operations for testing of CONDOR 500 S:

- Check that all the prescriptions in this manual have been followed scrupulously, with special attention to the matters set down in chapter 1 "PRESCRIPTIONS".
- Using the supplied control or stopping devices (key selector switch, pushbuttons or radio transmitters), perform gate opening, closing and stopping tests and make sure the gate responds correctly to the various commands.
- Check operation of all the system's safety devices (photocells, safety edges, emergency stop, etc.), one by one.



- If potentially hazardous situations caused by movement of the gate leaf have been eliminated by limitation of impact force, the associated force must be measured as prescribed in standard EN 12445.

## 7 PRODUCT MAINTENANCE

Maintenance must be carried out at regular intervals by qualified personnel in compliance with the provisions of statutory legislation and the regulations in force. CONDOR 500 S must be serviced at least once every 6 months or after 10.000 operating cycles since the last service:

- Disconnect the operator from all power supplies
- Check all the moving parts and replace any worn parts
- Check all parts of the automation system for signs of deterioration

## 8 SPARE PARTS

Spare parts can be purchased by contacting the technical service.

## 9 DISPOSAL

At the end of its useful life the automation system must be dismantled by qualified personnel and the materials must be recycled or disposed of in compliance with the local legislation in force.

## 10 WARRANTY

Fratelli Comunello SpA provides a warranty for 24 months for the correct functioning of the actuators from the date of manufacture, provided that the performance specifications indicated in the product instruction manuals are respected. Free of charge repair and replacement of components that are found to be faulty according to the indisputable judgment of the company's technical staff shall be guaranteed at the sole discretion of Fratelli Comunello Spa, and so excluding any claim for damages made by others. Warranty material shall be returned to Fratelli Comunello S.p.a. headquarters carriage paid and will then be shipped to the customer carriage unpaid. The material found to be faulty and returned to Fratelli Comunello S.p.a. shall remain property of the Seller. Any cost resulting from any work needed to repair the defect or to replace the material shall be charged to the Buyer. No compensation shall be allowed for the period of device inactivity. Work under warranty does not prolong the warranty period. The defect of the product shall be reported by the Buyer within 8 (eight) days from its discovery or from the date of delivery of the goods, under penalty of invalidation of the warranty. Such claim shall be notified in writing.

Warranty does not cover:

Any product defect or damage that may have been incurred during transport; any defect or damage arising from any fault and/or from neglect, inadequacy and misuse of the electrical wiring in the Buyer's property; any defect or damage caused by any repairs carried out by non authorised personnel or by incorrect use/installation (with reference to this, system maintenance is recommended every 6 months) or if not original spare parts are used; any defect caused by chemicals or atmospheric conditions. The warranty does not cover any cost neither for consumable materials nor for alleged defects or convenient surveys.

Product Features Fratelli Comunello SpA products are subjected to continue changes and improvements; their technical features and image may therefore change without previous notice.

Competent court

Since the contract of sale is conrmed by an Order Conrmatation drawn up in Rosà, any such dispute shall be settled by the laws of Italy and by the court of Vicenza (VI).

# INSTALLATIONS-UND GEBRAUCHSANLEITUNG CONDOR 500 S

## CE-KONFORMITÄTSERKLÄRUNG

Der Unterzeichner, Herr **COMUNELLO LUCA**, der den folgenden Hersteller vertritt:

**F.lli COMUNELLO spa**  
**Via Cassola 64, 36027 Rosà (VI) Italy**

ERKLÄRT, dass die anbei beschriebene Ausrüstung:

Beschreibung **Elektromechanische Automatisierung fuer Drehtore mit Gelenkarm (großen Säulen)**  
Modell **CONDOR 500 S**

den Gesetzesbestimmungen entspricht, die folgende Richtlinien umsetzen:

- 2014/30/EU (EMCD-Richtlinie)
- 2011/65/EU (RoHS-Richtlinie)
- 2014/35/EU (LVD-Richtlinie)
- 1999/5/CE (R& TTE-Richtlinie)

und dass alle folgenden Normen und/oder technischen Spezifikationen angewendet wurden:

EN61000-6-2:2005 + EN61000-6-3:2007  
EN62233 :2008 + EN50366:2003  
EN301489-3  
EN60335-2-103 :2003 + EN60335-1 :2002  
sowie ihre nachträglichen Änderungen.

Rosà (VI) – Italien  
21-04-2016

Außerdem wird erklärt, dass es nicht erlaubt ist, die Automatisierung in Betrieb zu setzen, solange die Anlage, in die sie eingebaut wird oder mit der sie zusammengebaut wird, identifiziert wurde und deren Konformität mit den Erfordernissen der Richtlinie 2006/42/EG und der entsprechenden nationalen Gesetzgebung erklärt wurde.

**Dr. LUCA COMUNELLO**   
Rechtsvertreter der Firma FRATELLI COMUNELLO s.p.a.



**Fratelli Comunello S.p.A.**  
Unternehmen mit UNI EN ISO 9001:2008  
zertifiziertem Qualitätssystem

(Bescheinigung n° 50 100 11235 Rev. 02)

## INHALTSVERZEICHNIS

<b>1</b>	<b>ALLGEMEINE HINWEISE</b>
1.1	Sicherheitshinweise
1.2	Installationshinweise
1.3	Gebrauchshinweise
<b>2</b>	<b>MODELLE UND PRODUKTBESCHREIBUNGEN</b>
2.1	Beschreibung
2.2	Typische Installation
<b>3</b>	<b>TECHNISCHE EIGENSCHAFTEN DES PRODUKTS</b>
<b>4</b>	<b>INSTALLATION</b>
4.1	Vorbereitende Überprüfungen
4.2	Einsatzgrenzen
4.3	Installation des Getriebemotors Mod. CONDOR 500 S
4.3.1	Installation
4.3.2	Installation des Endschalters
4.3.3	Manuelles Entriegeln des Getriebemotors
<b>5</b>	<b>VORBEREITUNG AUF DIE ELEKTRISCHEN ANSCHLÜSSE</b>
<b>6</b>	<b>PRÜFUNG</b>
<b>7</b>	<b>INSTANDHALTUNG DES PRODUKTS</b>
<b>8</b>	<b>ERSATZTEILE</b>
<b>9</b>	<b>ENTSORGUNG DES PRODUKTS</b>
<b>10</b>	<b>GARANTIE</b>

## 1 HINWEISE

### 1.1 SICHERHEITSHINWEISE

Dieses Installationshandbuch wendet sich ausschließlich an professionell kompetentes Personal. Alle Anleitungen sind vor der Installation durchzulesen. Alle nicht ausdrücklich in dieser Anleitung enthaltenen Vorgänge sind nicht erlaubt; nicht bestimmungsgemäße Verwendungen könnten Produktschäden verursachen und Personen und Gegenstände in Gefahr versetzen. Der Hersteller übernimmt keine Verantwortung für die Nichteinhaltung der Regeln der Technik bei der Fertigung der Tore, sowie für Verformungen, die sich beim Gebrauch ereignen könnten. Dieses Handbuch ist auch für zukünftige Benutzungen aufzubewahren. Das Projekt, die Fertigung der zu CONDOR 500 S gehörenden Vorrichtungen und dieses Handbuch erfüllen in vollem Ausmaß die geltenden Vorschriften. Unter Berücksichtigung der Risikosituationen, die sich während der Installation und dem Gebrauch von CONDOR 500 S ereignen können, muss auch die Installation unter voller Einhaltung der Gesetze, Vorschriften und Regeln erfolgen; insbesondere:

### 1.2 INSTALLATIONSHINWEISE

- Vor Beginn der Installation prüfen, ob zusätzliche Vorrichtungen und Materialien notwendig sind, die je nach der spezifischen Verwendung zur Komplettierung der Automatisierung mit CONDOR 500 S dienen können.
- Der automatische Antrieb darf nicht verwendet werden, solange die Sicherheitsmaßnahmen am Tor nicht erfasst wurden.
- Das Verpackungsmaterial ist unter voller Einhaltung der örtlichen Vorschriften zu entsorgen.

### 1.3 GEBRAUCHSHINWEISE

- Es dürfen nirgendwo Änderungen durchgeführt werden, sofern nicht in diesem Handbuch vorgesehen. Arbeiten dieser Art können lediglich

Betriebsstörungen verursachen. Der Hersteller übernimmt keine Verantwortung für Schäden, die von veränderten Produkten herführen.

- Es ist zu vermeiden, dass Teile des Antriebssystems in Wasser oder andere flüssige Stoffe tauchen können. Auch während der Installation ist zu vermeiden, dass Flüssigkeiten in die Steuerung und andere offenen Vorrichtungen eindringen können.
- Falls flüssige Stoffe in die Vorrichtungen der Automatik eingedrungen sind, ist unverzüglich die Stromversorgung abzutrennen und der Kundendienst von Comunello zu Rate zu ziehen; eine Verwendung von CONDOR 500 S in diesem Zustand kann Gefahrsituationen verursachen.
- Die Bestandteile von CONDOR 500 S dürfen keinen Hitzequellen oder Flammen ausgesetzt werden; sie könnten dadurch beschädigt werden und Betriebsstörungen, Brände oder Gefahrsituationen verursachen.
- Bei längerem Stillstand sollte der eventuelle Akku entfernt und an einem trockenen Ort aufbewahrt werden, um das Risiko des Austretens schädlicher Stoffe zu vermeiden.
- Die Steuerung darf nur an eine Stromleitung mit Schutzerdung angeschlossen werden.
- Vor allen Vorgängen, die eine Öffnung der CONDOR 500 S-Gehäuse verlangen, muss die Steuerung erst von der Stromversorgung abgetrennt werden; falls die Abschaltvorrichtung nicht sichtbar ist, ist ein Schild anzubringen: „ACHTUNG! IM WARTUNGSZUSTAND“.
- Falls Selbstabschalter oder Sicherungen ansprechen, ist vor ihrer Rückstellung bzw. Instandsetzung der Defekt zu erkennen und zu beseitigen.
- Im Falle von Defekten, die mit den in diesem Handbuch enthaltenen Information nicht behoben werden können, ist mit dem Kundendienst von Kontakt aufzunehmen.

## 2 PRODUKTBESCHREIBUNG UND BESTIMMUNGSZWECK

### 2.1 PRODUKTBESCHREIBUNG

Elektromechanischer Antrieb mit Gelenkarm, geeignet für tiefe Pfosten und für Einzelflügel bis 5 m. Bestehend aus einem kompakten Alugehäuse und einem Stahlarm.

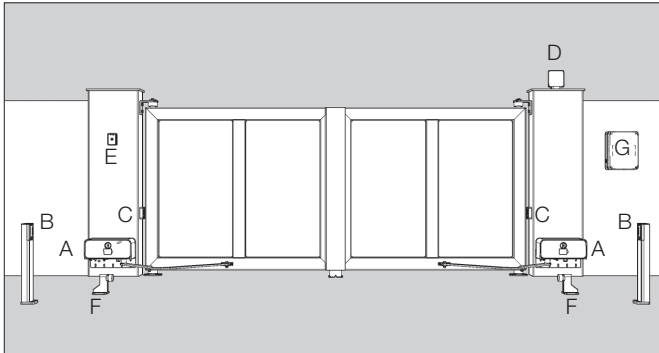

### 2.2 TYPISCHE INSTALLATION

#### LEGENDE

- A CONDOR 500 S
- B FOTOZELLEN ÖFFNUNG
- C FOTOZELLEN SCHLISSUNG
- D BLINKLEUCHTE
- E SCHLÜSSELTASTER
- F ENDANSCHLAG
- G EXTERNE STEUERUNG

## 3 TECHNISCHE EIGENSCHAFTEN

	CONDOR 500 S	
Motorspeisung	24V === ONE 24V ===	230V ~ 50 Hz
Leistungsaufnahme	150 W	280 W
Aufnahme	6,5 A	1,2 A
Drehmoment	330 Nm	440 Nm
Einschaltdauer	Intensiv	40%
Schutzgrad	IP 24 D	
Isolationsklasse	II	1 (Erdung)
Betriebstemperatur	von -20°C bis + 50°C	
Laufzeit	0,15 rad/sec	0,1 rad/sec
Gewicht	8,8 Kg	11,3 Kg

### MAXIMALE ANWENDUNGEN

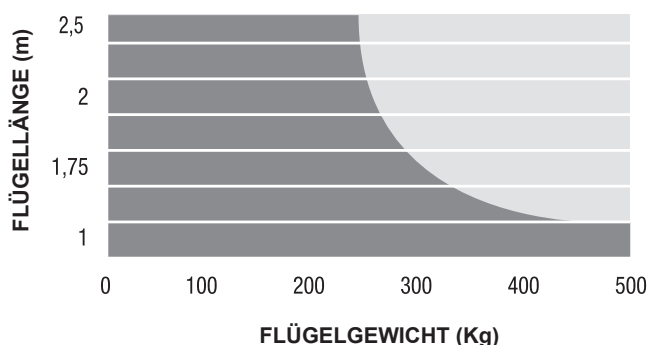

## 4 INSTALLATION

### 4.1 VORBEREITENDE ÜBERPRÜFUNGEN

Vor der Installation ist zu prüfen, dass die Bestandteile des Produktes einwandfrei sind, das gewählte Modell angemessen und der Installationsbereich geeignet sind:

- Prüfen, dass das zu verwendende Material insgesamt einen

ausgezeichneten Zustand aufweist und für den bestimmungsgemäßen Gebrauch geeignet ist.

- Prüfen, dass die mechanische Struktur des Tores für die Automatisierung geeignet ist. Dieses Produkt kann kein Tor automatisieren, das nicht allein schon effizient und sicher ist; außerdem kann es keine Fehler beheben, die von einer falschen Installation des Tores oder seiner schlechten Wartung verursacht sind.
- Die bescheinigten Einsatzgrenzen überprüfen.
- Die Torflügel von Hand in beide Richtungen bewegen, um sich der konstanten Schubkraft zu vergewissern.
- Die Torflügel von Hand in egal welche Position bringen, stehen lassen und feststellen, dass sie sich nicht von selbst bewegen.
- Prüfen, dass der Befestigungsbereich des Getriebemotors mit seinen äußeren Abmessungen verträglich ist und sicherstellen, dass ein ausreichender Platz für seine komplette Amdrehung vorhanden ist.
- Sicherstellen, dass ein ausreichender Platz für das manuelle Entriegelungsmanöver des Getriebemotors vorhanden ist.
- Sicherstellen, dass die für die Installation der verschiedenen Vorrichtungen gewählten Oberflächen tragfähig sind und eine stabile Befestigung garantieren.
- Sicherstellen, dass sich jede zu installierende Vorrichtung an einer geschützten und vor unerwünschten Stößen sicheren Position befindet.

### 4.2 EINSATZGRENZEN

Vor der Installation prüfen, dass der Motor für das Gewicht und die Länge der Flügel korrekt bemessen ist und innerhalb der Grenzwerte laut Kapitel „Technische Eigenschaften des Produkts“ liegt. Um die Installation des Getriebemotors zu ermöglichen, muss der Pfeiler eine Mindestbreite von 180 mm aufweisen. Der Arm des Motors ist an einer robusten Stelle des Flügels zu befestigen (z.B. am Rahmen).

### 4.3 INSTALLATION

#### 4.3.1 INSTALLATION

Gemäß ABB. 1 (mit Hilfe der Tabelle) das Maß „A“ erfassen und das ungefähre Maß „B“ bestimmen:

- Prüfen, dass die notwendigen Manövräume für die komplette Öffnungsbewegung des Armes (Maße C und E) zur Verfügung stehen (ABB. 2).
- Gemäß ABB. 3, 4 Bohrungen mit einem angemessenen Durchmesser für die zur Befestigung der Platte 1 zu verwendenden Dübel fertigen.
- Das angegebene Mindestmaß von 120 mm einhalten, um zu vermeiden, dass der Getriebemotor zu nah am Boden installiert wird (ABB.3).
- Die „L“-förmige Motorhalteplatte befestigen.
- 2 Bohrungen für die Befestigung des Gelenkhaltebügels fertigen, unter Einhaltung der Maßangabe B (ABB. 1) und der Ausrichtung (42 mm) mit dem Getriebemotor-Haltebügel in ABB. 3.
- Die Gelenkplatte befestigen.
- Falls die Befestigungsbereiche nicht genug dick bzw. irgendwie schwach sind, sind sie zu verstärken.
- Den Torflügel in die maximale Schließposition bringen (ABB. 4).
- Das Motorgehäuse abnehmen (dieses ist frei von Befestigungsschrauben) (ABB. 5).
- Den Getriebemotor mit den beigegebenen Schrauben und Muttern am Bügel befestigen (ABB. 6); Die Abbildung zeigt den Motor in der Installation für einen rechten Flügel. Zur Installation für einen linken Flügel ist der Motor um 180° zu drehen.
- Für rechte Flügel gemäß ABB. 7A den Arm 1 am Arm 2 montieren und für linke Flügel gemäß ABB. 7B.
- Die Arme gemäß ABB. 8 an der Motorwelle befestigen.
- Den Arm mit Buchse, Scheibe, Mutterschraube und Mutter am Gelenkhaltebügel befestigen (ABB. 9).
- Kontrollieren, dass der Bügel und der Arm perfekt nivelliert sind.
- Den Endschalter wie im ABS. 4.4.2 dargestellt einstellen.

#### 4.3.2 INSTALLATION DES ENDSCHALTERS

Das Gehäuse wie in der ABB. 5 gezeigt abnehmen, falls es installiert ist:

- Den Flügel komplett schließen (ABB.10).
- Den unteren Nocken drehen, bis der untere Switch ausgelöst wird (ABB. 11).
- Den Nocken durch Anschrauben der Schraube festziehen.
- Den Flügel komplett öffnen (ABB. 12).
- Den oberen Nocken drehen, bis der obere Switch ausgelöst wird (ABB. 13).
- Den Nocken durch Anschrauben der Schraube festziehen.
- Die Switches an der Elektronikplatte an der Oberseite des Motors anschließen, wie im Kap. 5 "ELEKTRISCHE ANSCHLÜSSE" erklärt.
- Das Gehäuse und den Entriegelungshebel gemäß ABB. 14 montieren.

#### 4.3.3 MANUELLES ENTRIEGELN DES MOTORS

Die manuelle Entriegelung ist durchzuführen, wenn das Tor manuell

geöffnet werden muss. Die Aktivierung des Entriegelungssystems könnte unkontrollierte Torbewegungen bewirken, wenn Unwuchten oder mechanische Defekte vorliegen.

- Die vordere Klappe öffnen und den beige gestellten Schlüssel einstecken (ABB. 15).
- Den Schlüssel im Uhrzeigersinn um 90° drehen. Den Entriegelungshebel ergreifen und bis zum Anschlag drehen (ABB.16). Dadurch wird der Freilauf des Ritzels geschaltet und die manuelle Toröffnung ermöglicht.
- Den Torflügel nicht heftig schieben, sondern seinen gesamten Laufweg begleiten (ABB. 17).
- Der Schlüssel lässt sich nicht aus dem Schloss ziehen, solange der Hebel nicht in seine Ausgangsposition zurück gestellt wird.
- Zur Rückstellung auf Motorsteuerung, den Hebel in die Ausgangs-Schließposition rücken (ABB. 18), den Schlüssel abziehen und an einem sicheren und den Zuständigen bekannten Ort ablegen (ABB. 19).

## 5 VORBEREITUNG AUF DIE ELEKTRISCHEN ANSCHLÜSSE

**ACHTUNG!** Um mit dem Netzwerk verbinden, ein mehrpoliges Kabel durch Vorschriften des Buches Einheit vorgesehen.

- Die manuelle Entriegelung wie im ABS. 4.4.3 dargestellt ausführen.
- Das Gehäuse nach oben abziehen.
- Das gelb-grüne Kabel (Erdeleiter) an den Ringkabelschuh anschließen, wie in der ABB. 20 dargestellt. (Für die Modelle der Klasse I).
- Die Stromkabel zur Elektronikplatte am oberen Bereich des Motors führen (ABB.21).

## 6 PRÜFUNG

Jedes einzelne Element des Antriebssystems, z.B. die Sicherheitsleisten, Fotozellen, Notabschalter, usw., verlangt eine spezifische Prüfphase; an allen diesen Vorrichtungen sind die in den jeweiligen Anleitungshandbüchern enthaltenen Prozeduren durchzuführen. Zur Prüfung von CONDOR 500 S sind die folgenden Arbeitsschritte erforderlich:

- Prüfen, dass alle in diesem Handbuch und besonders im Kapitel „1 Hinweise“ enthaltenen Vorgaben strikt eingehalten wurden.
- Unter Verwendung der Bedienungs- oder Ausschaltvorrichtungen (Schlüsseltaster, Bedienungstaster oder Funksender), AUF-STOP-ZU Versuche mit dem Tor durchführen und das vorschriftsmäßige Verhalten prüfen.
- Alle Sicherheitsvorrichtungen der Anlage (Fotozellen, Sicherheitsleisten, Notabschalter, usw.) einzeln nach ihrer korrekten Betriebsfähigkeit überprüfen.
- Falls die von der Flügelbewegung verursachten Gefahrensituationen durch die Selbsthemmung der Prallkraft gewahrt wurden, ist eine Kraftmessung nach EN 12445 durchzuführen.

## 7 INSTANDHALTUNG DES PRODUKTS

Qualifiziertes Personal muss regelmäßig die Instandhaltung nach den geltenden Gesetzen und Normvorschriften durchführen. CONDOR 500 S verlangt eine programmierte Instandhaltung innerhalb von maximal 6 Monaten oder 10.000 Manövern ab der letzten Wartung.

- Alle Versorgungsquellen vom Motor abtrennen.
- Alle Bewegungselemente überprüfen und abgenutzte Teile auswechseln
- Alle Bestandteile des Antriebssystems auf ihren Abnutzungszustand überprüfen.

## 8 ERSATZTEILE

Es besteht die Möglichkeit, Ersatzteile zu erwerben; notfalls ist hierzu mit dem technischen Kundendienst von Kontakt aufzunehmen.

## 9 ENTSORGUNG

Nach Lebensende des Antriebssystems sicherstellen, dass die Abrüstung von qualifiziertem Personal durchgeführt wird und die Materialien nach örtlich geltenden Vorschriften rezykliert oder entsorgt werden.

## 10 GARANTIE

Fratelli Comunello SpA gewährleistet den korrekten Betrieb der Antriebe für einen Zeitraum von 24 Monaten ab Herstellungsdatum, unter der Bedingung, dass die auf der Gebrauchsanweisungen Leistungsspezifikationen beachtet werden. Fratelli Comunello S.p.A. ausbessert oder ersetzt kostenfrei die

fehlerhaften Teile, die als fehlerhafte Teile laut dem unanfechtbarem Urteil des Fachpersonal von Fratelli Comunello S.p.A. anerkannt werden. Die Ausbesserung bzw. Ersetzung ist die einzige Entschädigung möglich, die alle weitere Schadenersatzforderungen vernichtet. Die Ware unter Garantie soll frachtfrei an den Sitz von Fratelli Comunello S.p.A. gesendet werden und wird zu Lasten des Empfängers zurückgesendet. Das umgetauschte Material bleibt Eigentum von Fratelli Comunello S.p.A. Die Arbeitskosten, die wegen der Ausbesserung bzw. Ersetzung entstehen gehen auf jeden Fall zu Lasten des Käufers. Für den Zeitraum des Ausfalls der Anlage wird keine Entschädigung gewährt. Der Eingriff beinhaltet keine Verlängerung der Garantiedauer. Der Käufer soll eventuelle Produkt -Mangel und -Fehler innerhalb dem Frist von 8 (acht) Tagen melden, die entweder vom Datum der Fehler- Entdeckung oder vom Datum der Wareannahme zu rechnen sind. Die Meldung soll unbedingt schriftlich erteilt werden. Von der Garantie sind ausgeschlossen: Durch Transport verursachte Beschädigungen oder Schäden; auf Fehler der elektrischen Anlage vom Käufer und/oder Nachlässigkeit, Unangemessenheit, auf durch unsachgemäße Benutzung der Anlage zurückzuführende Beschädigungen oder Schäden; durch unzulässige Eingriffe seitens nicht autorisiertem Personal oder folgend uneigentlicher Verwendung/Installation (in dieser Hinsicht empfiehlt man eine Anlagewartung zumindest aller sechs Monaten) oder durch Verwendung von Nichtoriginalersatzteilen verursachte Beschädigungen oder Schäden; durch chemischen Substanzen oder atmosphärischen Einüsse verursachte Defekte. Die Garantie enthält keinen Verbrauchsmaterialkost sowie vermuteten Fehlerkost oder Gefälligkeitsüberprüfungen.

Produkteigenschaften Die Produkte der Fratelli Comunello S.p.A. unterliegen ständigen Innovationen und Verbesserungen; Konstruktionseigenschaften und Aussehen können ohne Vorankündigung geändert werden. Gerichtsstand

Da der Vertrag durch die in Rosà ausgestellte Auftragsbestätigung abgeschlossen wird, kommt im Fall von rechtlichen Streitigkeiten irgendwelcher Art die italienische Rechtsprechung zur Anwendung, wobei Vicenza (VI) Gerichtsstand ist.

# INSTRUCIONS D'UTILISATION ET D'INSTALLATION CONDOR 500 S

## DÉCLARATION DE CONFORMITÉ CE

Le soussigné, M. **COMUNELLO LUCA**, représentant le suivant constructeur

**F.lli COMUNELLO spa**  
**Via Cassola 64, 36027 Rosà (VI) Italie**

Déclare que l'appareil décrit ci-dessous:

Description **Automatisation électromécaniques pour portails à bras articulé (Grands piliers)**  
Modèle **CONDOR 500 S**

Est conforme aux dispositions légales transposant les directives suivantes:

- 2014/30/EU (Directive EMCD)
- 2011/65/EU (Directive RoHS)
- 2014/35/EU (Directive LVD)
- 1999/5/CE (Directive R& TTE)

Et qui ont été soumis toutes les norms et /ou spécifications techniques ci-après indiquées:

EN61000-6-2:2005 + EN61000-6-3:2007  
EN62233 :2008 + EN50366:2003  
EN301489-3

EN60335-2-103 :2003 + EN60335-1 :2002

Et amendements ultérieurs

Les deux derniers chiffres de l'année dans laquelle il a été apposé le marquage CE **14**

Rosà (VI) – Italie  
21-04-2016

Nous déclarons en outre que la machine ne pourra pas être mise en service avant identification et déclaration de conformité aux conditions de la Directive 2006/42 CE et à la législation nationale la transposant de la machine à laquelle elle sera intégrée ou dont elle deviendra partie intégrante.

**Luca Comunello**

Représentant légal de la société Fratelli Comunello



**Fratelli Comunello S.p.A.**

Entreprise avec Système de Management de la Qualité certifié  
UNI EN ISO 9001:2008

(Certificat n° 50 100 11235 Rev. 02)

## SOMMAIRE

<b>1</b>	<b>AVERTISSEMENTS GÉNÉRAUX</b>
1.1	Avertissements concernant la sécurité
1.2	Avertissements concernant l'installation
1.3	Avertissements concernant l'utilisation
<b>2</b>	<b>MODÈLES ET DESCRIPTION PRODUITS</b>
2.1	Description
2.2	Installation type
<b>3</b>	<b>CARACTÉRISTIQUES TECHNIQUES DU PRODUIT</b>
<b>4</b>	<b>INSTALLATION</b>
4.1	Contrôles préliminaires
4.2	Limites d'utilisation
4.3	Installation de l'opérateur mod. CONDOR 500 S
4.3.1	Installation
4.3.2	Installation fin de course
4.3.3	Débrayage manuel de l'opérateur
<b>5</b>	<b>PRÉDISPOSITION AUX BRANCHEMENTS ÉLECTRIQUES</b>
<b>6</b>	<b>ESSAI</b>
<b>7</b>	<b>ENTRETIEN</b>
<b>8</b>	<b>PIÈCES DÉTACHÉES</b>
<b>9</b>	<b>ÉLIMINATION</b>
<b>10</b>	<b>GARANTIE</b>

## 1 AVERTISSEMENTS

### 1.1 AVERTISSEMENTS CONCERNANT LA SÉCURITÉ

Ce manuel d'installation s'adresse exclusivement à un personnel compétent.

Il est indispensable d'avoir lu toutes les instructions avant de procéder à l'installation. Toutes les opérations non expressément prévues dans ces instructions sont interdites ; toute utilisation non prévue peut entraîner des dommages matériels et des risques de blessures. Le constructeur décline toute responsabilité en cas de non-observation des règles de bonne technique dans la construction des portails ou en cas de déformations survenant durant l'utilisation. Conserver ce manuel pour toute future consultation. La conception et la réalisation des dispositifs composant CONDOR 500 S et ce manuel sont rigoureusement conformes aux normes en vigueur.

Étant donné les situations de risques pouvant se présenter durant l'installation et l'utilisation de CONDOR 500 S, l'installation doit nécessairement être effectuée en stricte conformité avec les lois, normes et réglementations:

### 1.2 AVERTISSEMENTS CONCERNANT L'INSTALLATION

- Avant de procéder à l'installation, vérifier la nécessité éventuelle d'autres dispositifs et matériels permettant de compléter l'automatisme CONDOR 500 S en fonction de l'utilisation prévue.
- Ne pas utiliser l'automatisme avant d'avoir placé le portail en conditions de sécurité.
- Éliminer le matériel d'emballage conformément aux normes locales.

### 1.3 AVERTISSEMENTS CONCERNANT L'UTILISATION

- N'effectuer aucune modification sur quelque composant que ce soit, sauf prévue dans ce manuel. Ce type d'intervention est uniquement

susceptible d'entraîner des dysfonctionnements. Le constructeur décline toute responsabilité en cas de dommages entraînés par une modification du produit.

- Éviter toute immersion de composants de l'automatisme dans l'eau ou dans d'autres liquides. Durant l'installation, éviter également toute pénétration de liquides à l'intérieur du coffret de commande et d'autres dispositifs ouverts.
- En cas de pénétration d'un liquide à l'intérieur des dispositifs de l'automatisme, sectionner immédiatement l'alimentation électrique et s'adresser au service d'assistance; toute utilisation de CONDOR 500 S dans une telle situation comporte des risques.
- Ne pas laisser les composants de CONDOR 500 S à proximité de sources de chaleur et ne pas les exposer à des flammes sous peine d'endommagement et de dysfonctionnement, incendie ou situation de danger.
- En cas d'inutilisation prolongée, en vue d'éviter tout risque de pertes de substances nocives de la batterie en option, il est conseillé de retirer cette dernière et de la conserver dans un endroit sec.
- Raccorder uniquement la centrale à une ligne d'alimentation équipée d'une mise à la terre de sécurité.
- Toutes les opérations exigeant l'ouverture du carter de CONDOR 500 S doivent être effectuées avec le coffret de commande débranché de l'alimentation électrique; si le dispositif de déconnexion en est dépourvu, prévoir un panneau: «ATTENTION ENTRETIEN EN COURS».
- En cas d'intervention d'interrupteurs automatiques ou de fusibles, identifier et éliminer le problème avant de les réarmer.
- En cas de panne ne pouvant être résolue au moyen des informations fournies dans ce manuel, contacter le service d'assistance.

## 2 DESCRIPTION DU PRODUIT ET APPLICATION

### 2.1 DESCRIPTION DU PRODUIT

Opérateur électromécanique à bras articulé prévu pour des piliers profonds et pour des vantaux de 5 m. Comprend un carter en aluminium et un bras en acier.

### 2.2 INSTALLATION TYPE

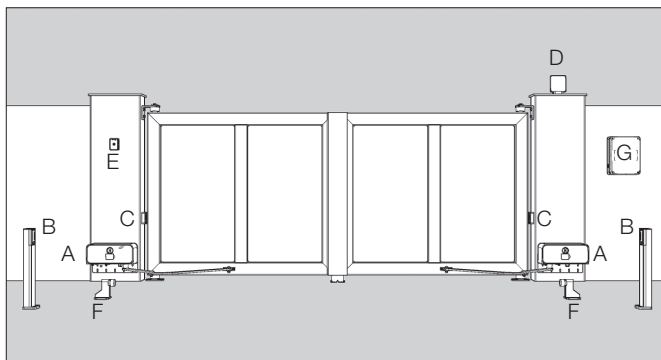

### LÉGENDE

- A CONDOR 500 S
- B PHOTOCELLULES EN OUVERTURE
- C PHOTOCELLULES EN FERMETURE
- D CLIGNOTANT
- E SÉLECTEUR À CLÉ
- F ARRÊT FIN DE COURSE
- G CENTRALE EXTERNE

## 3 CARACTÉRISTIQUES TECHNIQUES

	CONDOR 500 S	
Alimentation moteur	24V === ONE 24V ===	230V ~ 50 Hz
Puissance absorbée	150 W	280 W
Absorption	6,5 A	1,2 A
Couple	330 Nm	440 Nm
Fonctionnement intermittent	intensif	40%
Indice de protection	IP 24 D	
Classe d'isolation	II	1 (Mise à la terre)
Temp. de fonctionnement	de -20°C à + 50°C	
Vitesse	0,15 rad/sec	0,1 rad/sec
Poids	8,8 Kg	11,3 Kg

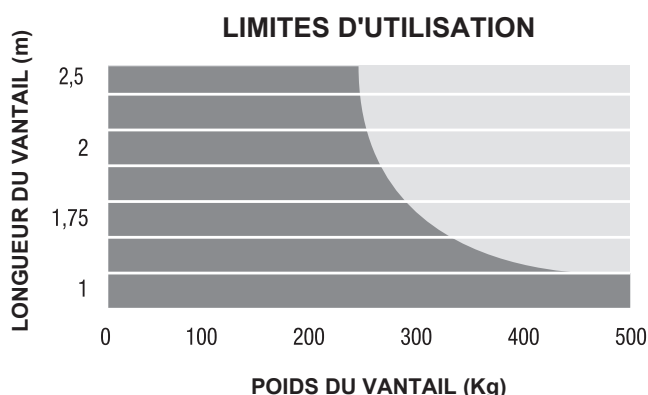

## 4 INSTALLATION

### 4.1 CONTRÔLES PRÉLIMINAIRES

Avant de procéder à l'installation, vérifier que les composants du produit sont en bon état et que le modèle choisi est adapté au lieu d'installation prévu :

- Vérifier que tout le matériel à utiliser est en parfait état et adapté à l'utilisation prévue.
- Vérifier que la structure mécanique du portail est prévue pour être

équipée d'un automatisme. Ce produit peut uniquement équiper un portail en parfait état - en termes de fonctionnement et de sécurité ; il ne pourra en outre résoudre les problèmes liés à une installation incorrecte ou à un entretien insuffisant du portail.

- Vérifier les limites d'application du produit.
- Déplacer manuellement les vantaux du portail dans les deux directions et vérifier que l'effort est constant.
- Placer manuellement les vantaux du portail dans une position quelconque et s'assurer qu'ils restent immobiles.
- Vérifier que la zone de fixation de l'opérateur est compatible avec les dimensions hors-tout de ce dernier, et que l'espace disponible permet la rotation complète de son bras.
- Vérifier qu'un espace suffisant est prévu pour effectuer la manœuvre manuelle de débrayage de l'opérateur.
- Vérifier que les surfaces prévues pour l'installation des dispositifs sont solides et garantissent une fixation solide.
- S'assurer que les dispositifs sont installés dans une position correcte et protégés contre tout choc accidentel.

### 4.2 LIMITES D'UTILISATION

Avant de procéder à l'installation, vérifier que le moteur est dimensionné en fonction du poids et de la longueur des vantaux et correspond aux valeurs indiquées au chapitre «Caractéristiques techniques du produit» :

Pour permettre l'installation de l'opérateur, la largeur minimum du pilier doit être de 370 mm. Le bras du moteur doit être fixé à une partie résistante du vantail (sur le bâti par ex.).

### 4.3 INSTALLATION

#### 4.3.1 INSTALLATION

En se référant à la FIG. 1, (en se reportant au tableau), mesurer la valeur A et trouver la valeur indicative B :

- Vérifier de disposer des espaces de manœuvre nécessaires au bras pour effectuer le mouvement d'ouverture complet (valeurs C et E). (FIG. 2).
- En se reportant à la FIG. 3, pratiquer 4 orifices d'un diamètre adapté au type de chevilles utilisées pour la fixation de la plaque 1.
- Respecter la valeur min. de 120 mm indiquée pour éviter d'installer l'opérateur trop près du sol (FIG. 3).
- Fixer la plaque de support du moteur en «L».
- Pratiquer 2 orifices pour fixer la patte articulée en respectant la valeur B de la (FIG.1 et l'alignement (62 mm) avec la patte du motoréducteur indiquée à la (FIG. 3).
- Fixer la plaque articulée.
- Renforcer les zones de fixation si ces dernières offrent une épaisseur ou une résistance insuffisante.
- Placer le vantail du portail en position de fermeture maximum (FIG. 4).
- Retirer le carter du moteur (livré sans vis de fixation) (FIG. 5).
- Fixer le motoréducteur à la patte avec les vis et les écrous fournis; (FIG. 6) sur la figure, le moteur est installé pour un vantail droit. En cas de vantail gauche, faire pivoter le moteur à 180°.
- Assembler le bras 1 au bras 2 comme représenté à la FIG. 7A pour un vantail droit et 7B pour un vantail gauche.
- Fixer les bras à l'arbre moteur comme représenté à la FIG. 8.
- Fixer le bras à la patte d'articulation en utilisant douille, rondelle, boulon et écrou (FIG. 9).
- Contrôler que la patte et le bras sont parfaitement à niveau.
- Régler le fin de course comme indiqué au par. 4.4.2.

#### 4.3.2 INSTALLATION FIN DE COURSE

Si le carter est installé, le retirer comme représenté à la FIG. 5

- Placer le vantail en position de fermeture complète (FIG.10).
- Tourner la came inférieure jusqu'au déclenchement du switch inférieur (FIG. 11).
- Serrer la came au moyen de la vis.
- Placer le vantail en position d'ouverture complète (FIG. 12).
- Tourner la came supérieure jusqu'à intervention du switch supérieur (FIG. 13).
- Serrer la came au moyen de la vis.
- Connecter les switch à la carte électronique placée sur la partie supérieure du moteur comme indiqué au chap. 5 «BRANCHEMENTS ÉLECTRIQUES»
- Assembler le carter et le levier de débrayage comme représenté à la FIG. 14.

#### 4.3.3 DÉBRAYAGE MANUEL DU MOTEUR

Utiliser le débrayage manuel pour ouvrir le portail en mode manuel. L'activation du débrayage peut entraîner des mouvements incontrôlés du portail en cas de déséquilibre ou de problème mécanique.

- Ouvrir le panneau frontal et introduire la clé fournie (FIG. 15).
- Tourner la clé dans le sens des aiguilles d'une montre à 90°. Tourner le levier de débrayage (FIG. 16). Jusqu'à son blocage. Cette manœuvre



libère le pignon et permet l'ouverture manuelle du portail.

- Accompagner le vantail sur toute sa course sans effectuer de mouvement violent (FIG. 17).
- La clé ne peut être retirée de la serrure tant que le levier n'a pas été replacé en position initiale.
- Pour rétablir la commande motorisée, placer le levier en position initiale de fermeture (FIG. 18), puis retirer la clé et la ranger dans un lieu sûr et accessible aux utilisateurs (FIG. 19).

## 5 PRÉDISPOSITION AUX BRANCHEMENTS ÉLECTRIQUES

**ATTENTION!** Pour se connecter au réseau, utiliser un câble multipolaire prévu par la réglementation par l'unité du livre.

- Débrayer le moteur manuellement comme indiqué au par. 4.4.3.
- Tirer le carter du moteur vers le haut pour l'enlever.
- Brancher le fil jaune/vert (mise à la terre) à la borne ronde comme représenté sur la (FIG. 20). (Pour les modèles de la classe I).
- Amener les fils électriques jusqu'à la carte électronique installée dans la partie supérieure du moteur (FIG. 21).

## 6 ESSAI

Chaque élément de l'automatisme comme par exemple les bords sensibles, les photocellules, l'arrêt d'urgence, etc., exige une phase spécifique d'essai ; pour ces dispositifs, effectuer les procédures figurant dans les manuels d'instruction correspondants. Pour l'essai de CONDOR 500 S, effectuer la séquence d'opérations suivante:

- Vérifier que toutes les indications de ce manuel sont rigoureusement respectées, en particulier celles du chapitre 1 «AVERTISSEMENTS».
- En utilisant les dispositifs de commande ou d'arrêt prévus (sélecteur à clé, boutons de commande ou émetteurs radio), effectuer des essais d'ouverture, de fermeture et d'arrêt du portail et vérifier que le comportement de ce dernier est régulier.
- Vérifier le fonctionnement de tous les dispositifs de sécurité présents dans l'installation (photocellules, bords sensibles, arrêt d'urgence, etc.).
- Si les situations de danger entraînées par le mouvement du vantail ont été prévues via limitation de la force d'impact, mesurer la puissance selon les dispositions de la norme EN 12445.

## 7 ENTRETIEN

L'entretien doit être effectué régulièrement par un personnel qualifié et conformément aux lois et normes en vigueur. CONDOR 500 S nécessite un entretien programmé à intervalles maximum de 6 mois ou après 10.000 manœuvres effectuées depuis la dernière intervention d'entretien.

- Débrancher toutes les sources d'alimentation du moteur.
- Vérifier et remplacer tous les composants d'actionnements usés.
- Vérifier l'état d'usure de tous les composants de l'automatisme.

## 8 PIÈCES DÉTACHÉES

Pour l'achat de pièces détachées, contacter l'assistance technique.

## 9 ÉLIMINATION

À la fin de la vie de l'automatisme, vérifier que le démantèlement est effectué par un personnel qualifié et que les matériaux sont recyclés ou éliminés conformément aux normes locales en vigueur.

## 10 GARANTIE

Fratelli Comunello S.p.A. garantie, sous réserve de conformité avec les performances mentionnées dans les manuels d'instructions des produits, le bon fonctionnement des actionneurs pendant 24 mois à compter de la date de fabrication. Fratelli Comunello S.p.A. garantie exclusivement (elle exclue donc le remboursement du montant équivalent au dommage) la réparation ou le remplacement gratuit des pièces défectueuses qui seront reconnues comme telles, selon la discrétion des techniciens Comunello. Le matériel sous garantie envoyé au siège de Fratelli Comunello S.p.A. devra être envoyé franco de port et devra être retourné port dû. Le matériel défectueux envoyé à l'entreprise Fratelli Comunello S.p.A. restera de propriété de Fratelli Comunello S.p.A.

Le coût de la main-d'œuvre nécessaire pour les réparations et

remplacements reste à la charge de l'acheteur. Aucune indemnisation n'est reconnue pour toute la durée d'inutilisation de l'installation. Les temps de réparation ne prolongent pas la durée de la garantie.

Sous peine de déchéance, l'acheteur doit signaler les vices et les défauts des produits dans les 8 (huit) jours à compter de la date de découverte des vices ou de la date de livraison de la marchandise. La plainte doit être faite uniquement par écrit.

La garantie ne comprend pas :

Des pannes ou des dommages causés par le transport ; des pannes ou des dommages causés par des défauts de l'installation électrique chez l'acheteur et/ou par des omissions, des négligences, des inadéquations, l'utilisation inappropriée de cette installation ; des pannes ou des dommages dus à des effractions de la part de personnel non autorisé ou causées par l'utilisation/installation incorrectes (à ce propos, on suggère un entretien du système tous les six mois au moins) ou à l'emploi de pièces rechange non originales ; des défauts causés par des agents chimiques ou par des phénomènes atmosphériques.

Cette garantie ne comprend pas le coût du matériel de consommation, ni de vices présumés ou de vérifications.

Caractéristiques des produits

Les caractéristiques des produits Fratelli Comunello S.p.A. sont susceptibles d'être modifiées et améliorées à tout moment; donc, les caractéristiques de construction et l'image du matériel peuvent souffrir des modifications sans préavis.

Tribunal compétent Étant donné que le contrat est perfectionné à travers Confirmation de Commande remplie à Rosà, pour tout contentieux

# INSTRUCCIONES DE USO Y DE INSTALACION CONDOR 500 S

## DECLARACIÓN DE CONFORMIDAD CE

El abajo firmante, Señ. **COMUNELLO LUCA**, representante el siguiente fabricante

**F.lli COMUNELLO spa**

**Via Cassola 64, 36027 Rosà (VI) Italia**

Declara que el automatismo en lo sucesivo descrito:

Descripción **Automatización electromecánica con brazos articulados para cancelas batientes (Grandes pilares)**

Modelo **CONDOR 500 S**

Es conforme a las disposiciones legales que transponen las siguientes directivas:

- 2014/30/EU (Directiva EMCD)
- 2011/65/EU (Directiva RoHS)
- 2014/35/EU (Directiva LVD)
- 1999/5/CE (Directiva R& TTE)

Y que han sido aplicadas todas las normas y /o especificaciones técnicas en lo sucesivo indicadas

EN61000-6-2:2005 + EN61000-6-3:2007

EN62233 :2008 + EN50366:2003

EN301489-3

EN60335-2-103 :2003 + EN60335-1 :2002

y enmiendas posteriores

Rosà (VI) – Italia

21-04-2016

Asimismo declara que no está permitido poner en servicio la maquinaria hasta que la máquina donde esté incorporada o de la que forme parte haya sido identificada y declarada de conformidad a las disposiciones de la Directiva 2006/42 CE y a la legislación nacional que la transpone.

**Luca Comunello**

Representante Legal de Fratelli Comunello



**Fratelli Comunello S.p.A.**

Empresa con sistema de Gestión de Calidad certificado

UNI EN ISO 9001:2008

(Certificado n° 50 100 11235 Rev. 02)

## ÍNDICE

<b>1</b>	<b>ADVERTENCIAS GENERALES</b>
1.1	Advertencias para la seguridad
1.2	Advertencias para la instalación
1.3	Advertencias para el uso
<b>2</b>	<b>MODELOS Y DESCRIPCIÓN DE LOS PRODUCTOS</b>
2.1	Descripción
2.2	Instalación típica
<b>3</b>	<b>CARACTERÍSTICAS TÉCNICAS DEL PRODUCTO</b>
<b>4</b>	<b>INSTALACIÓN</b>
4.1	Controles preliminares
4.2	Límites de utilización
4.3	Instalación del motorreductor mod. FORT
4.3.1	Instalación
4.3.2	Instalación de los finales de carrera
4.3.3	Desbloqueo manual del motorreductor
<b>5</b>	<b>PREPARATIVOS PARA LAS CONEXIONES ELÉCTRICAS</b>
<b>6</b>	<b>ENSAYO</b>
<b>7</b>	<b>MANTENIMIENTO DEL PRODUCTO</b>
<b>8</b>	<b>PIEZAS DE REPUESTO</b>
<b>9</b>	<b>ELIMINACIÓN DEL PRODUCTO</b>
<b>10</b>	<b>GARANTÍA</b>

## 1 ADVERTENCIAS

### 1.1 ADVERTENCIAS PARA LA SEGURIDAD

El presente manual de instalación está dirigido exclusivamente al personal profesionalmente capacitado. Antes de proceder con la instalación es necesario leer todas las instrucciones. Todo lo que no esté especificado en estas instrucciones no está permitido; los usos no previstos podrían ser una fuente de daño para el producto y ser peligroso para las personas y bienes. El fabricante declina toda responsabilidad por la falta de aplicación de la buena ejecución en la construcción de las puertas y de las deformaciones que pudieran producirse durante su uso. Conserve este manual para futuras consultas. El diseño, la fabricación de los dispositivos que componen CONDOR 500 S y el presente manual respetan por completo la normativa vigente. Teniendo en cuenta las situaciones de riesgo que pueden producirse durante la instalación y el uso de CONDOR 500 S, es necesario que también la instalación se lleve a cabo respetando las leyes, normas y reglamentos; a saber:

### 1.2 ADVERTENCIAS PARA LA INSTALACIÓN

- Antes de iniciar la instalación, compruebe la necesidad de dispositivos y materiales adicionales que pudieran ser necesarios para completar la automatización con CONDOR 500 S de acuerdo con las situación específica de empleo.
- El automatismo no debe utilizarse antes de que la puerta no sea segura.
- El material de embalaje debe eliminarse respetando la normativa local vigente.

### 1.3 ADVERTENCIAS PARA EL USO

- No realice modificaciones en ninguna pieza si no estuviera previsto en este manual. Las operaciones de este tipo pueden provocar fallos de funcionamiento. El fabricante declina toda responsabilidad por daños causados por

- productos modificados.
- Evite que las piezas del automatismo puedan quedar sumergidas en agua o en otros líquidos. Evite que los líquidos puedan penetrar en el interior del cuadro de control y de otros dispositivos abiertos incluso durante la instalación.
- Si penetrara líquido en el interior de los dispositivos del automatismo, desconecte inmediatamente la alimentación eléctrica y póngase en contacto con el servicio de asistencia; el uso de CONDOR 500 S en tales situaciones puede provocar situaciones peligrosas.
- No conserve ningún componente de CONDOR 500 S cerca de fuentes de calor ni los exponga a las llamas porque se podrían dañar y provocar fallos de funcionamiento, incendio o situaciones peligrosas.
- En el caso de períodos prolongados de inactividad, para evitar el riesgo de fugas de sustancias nocivas de la batería opcional, es preferible extraerla y guardarla en un lugar seco.
- Conecte el cuadro de control únicamente a una línea de alimentación eléctrica con puesta a tierra de seguridad.
- Todas las operaciones que requieren la apertura de las cubiertas de CONDOR 500 S deben hacerse con el cuadro de control desconectado de la alimentación eléctrica; si el dispositivo de desconexión no estuviera a la vista, aplique el siguiente cartel: "CUIDADO REALIZANDO TAREAS DE MANTENIMIENTO".
- Si los interruptores automáticos o los fusibles se desconectaran, antes de restablecerlos es necesario identificar y solucionar el fallo.
- Si no fuera posible solucionar el fallo utilizando las informaciones indicadas en este manual, contacte con el servicio de asistencia.

## 2 DESCRIPCIÓN DEL PRODUCTO Y USO PREVISTO

### 2.1 DESCRIPCIÓN DEL PRODUCTO

Actuador electromecánico con brazo articulado apto para pilares anchos y para hojas de hasta 5 metros. Constituido por una carcasa compacta de aluminio y un brazo de Acero.

### 2.2 INSTALACIÓN TÍPICA

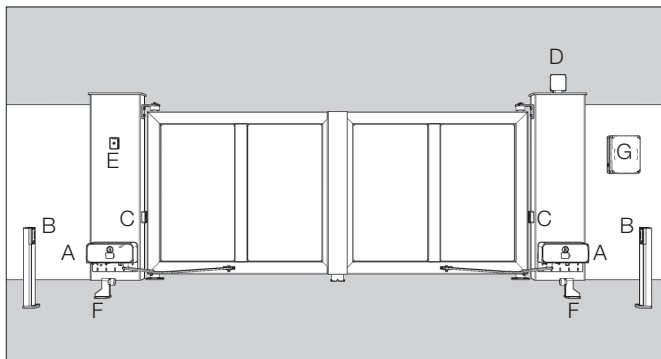

### LEYENDA

- A CONDOR 500 S
- B FOTOCÉLULAS DE APERTURA
- C FOTOCÉLULAS DE CIERRE
- D LUZ INTERMITENTE
- E SELECTOR DE LLAVE
- F TOPE DE FINAL DE CARRERA
- G CUADRO DE CONTROL EXTERIOR

## 3 CARACTERÍSTICAS TÉCNICAS

	CONDOR 500 S	
Alimentación motor	24V === ONE 24V ===	230V ~ 50 Hz
Potencia absorbida	150 W	280 W
Absorción	6,5 A	1,2 A
Par	330 Nm	440 Nm
Intermitencia de funcionamiento	intensivo	40%
Grado de protección	IP 24 D	
Clase de aislamiento	II	1 de tierra
Temp. de funcionamiento	de -20°C a + 50°C	
Velocidad	0,15 rad/sec	0,1 rad/sec
Peso	8,8 Kg	11,3 Kg

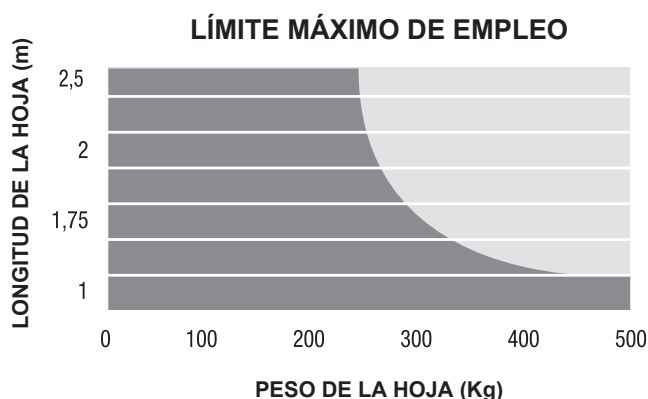

## 4 INSTALACIÓN

### 4.1 CONTROLES PRELIMINARES

Antes de proceder con la instalación es necesario comprobar la integridad de los componentes del producto, que el modelo sea adecuado y que el entorno destinado a la instalación sea idóneo:

- Compruebe que todo el material que debe utilizar esté en perfectas

condiciones y sea adecuado para el uso previsto.

- Compruebe que la estructura mecánica de la puerta sea adecuada para ser automatizada. Este producto no puede automatizar una puerta que no sea eficiente y segura; además, no puede resolver defectos causados por una instalación incorrecta de la puerta o por un mantenimiento incorrecto.
- Compruebe los límites de empleo declarados.
- Mueva manualmente las hojas de la puerta en ambas direcciones y compruebe que el esfuerzo sea constante.
- Coloque manualmente las hojas de la puerta en cualquier posición y compruebe que no se muevan por sí solas.
- Compruebe que la zona de fijación del motorreductor sea compatible con el tamaño de este último y compruebe que haya espacio suficiente para la rotación completa de su brazo.
- Asegúrese de que haya espacio suficiente para el movimiento manual de desbloqueo del motorreductor.
- Asegúrese de que las superficies elegidas para instalar los distintos dispositivos sean firmes y garanticen una fijación estable.
- Asegúrese de que cada dispositivo que deba instalar esté colocado en una posición protegida contra los golpes accidentales.

### 4.2 LÍMITES DE UTILIZACIÓN

Antes de realizar la instalación, compruebe que el tamaño del motor sea adecuado para el peso y la longitud de las hojas de la puerta y esté dentro de los valores indicados en el capítulo "Características técnicas del producto". Para poder instalar el motorreductor, el pilar debe tener una anchura mínima de 370 mm. El brazo del motor debe estar fijado a la hoja en una zona robusta (por ejemplo en el bastidor).

### 4.3 INSTALACIÓN

#### 4.3.1 INSTALACIÓN

Tomando como referencia la FIG. 1, (con la ayuda de la tabla) una vez medida la cota "A" encuentre la cota indicativa "B":

- Compruebe que existan los espacios de movimiento necesarios para que el brazo complete el movimientos de apertura (medidas C y E) (FIG. 2).
- Tomando como referencia la FIG. 3, realice 4 taladros de diámetro apto para el tipo de tacos utilizados para la fijación de la placa 1.
- Respete la medida mínima de 120 mm indicada para no instalar el motorreductor muy cerca del suelo (FIG. 3).
- Fije la placa de soporte del motor en "L".
- Realice 2 taladros para fijar la placa de articulación, respetando el valor de la medida B en la figura 1 y la alineación (medida 62 mm) al estribo del motorreductor indicado en la FIG. 3.
- Fije la placa de articulación.
- Si las zonas de fijación fueran de espesor delgado o débil, refuerce dichas zonas.
- Coloque la hoja de la puerta en la posición máxima de cierre (FIG. 4).
- Extraiga el cárter del motor (se suministra libre, sin tornillos de fijación) (FIG. 5).
- Fije el motorreductor al estribo con los tornillos y tuercas suministrados (FIG. 6). En la figura el motor está instalado para una hoja Derecha. En el caso de hoja izquierda, gire el motor 180°.
- Ensamble el brazo 1 al brazo 2, tal como se muestra en la FIG. 7A para hojas derechas y 7B para hojas izquierdas.
- Fije los brazos al eje motor tal como ilustrado en la FIG. 8.
- Fije el brazo al estribo de articulación con el casquillo, la arandela, el perno y la tuerca (FIG. 9).
- Controle que el estribo y el brazo estén perfectamente nivelados.
- Regule el final de carrera tal como se indica en el apartado 4.4.2.

#### 4.3.2 INSTALACIÓN DE LOS FINALES DE CARRERA

Si el cárter estuviera instalado, quítelo como se muestra en la FIG. 5

- Coloque la hoja en la posición de cierre completa (FIG.10).
- Gire la leva inferior hasta que se active el interruptor inferior (FIG. 11)
- Apriete la leva enroscando el tornillo.
- Coloque la hoja en la posición de apertura completa (FIG. 12).
- Gire la leva superior hasta que se active el interruptor superior (FIG. 13).
- Apriete la leva enroscando el tornillo.
- Conecte los interruptores a la tarjeta electrónica situada en la parte superior del motor, tal como se explica en el capítulo 5 "CONEXIONES ELÉCTRICAS".
- Ensamble el cárter y la palanca de desbloqueo tal como ilustrado en la FIG. 14.

#### 4.4.3 DESBLOQUEO MANUAL DEL MOTOR

El desbloqueo manual se activa cuando hay que abrir manualmente la puerta. La activación del sistema de desbloqueo podría provocar movimientos incontrolados de la puerta en el caso de desajustes o fallos mecánicos.

- Abra la tapa frontal e introduzca la llave suministrada (FIG. 15).

- Gire la llave 90° en el sentido horario. Coja la palanca de desbloqueo y gírela hasta que se detenga (FIG. 16). De esta manera el piñón queda libre y es posible abrir manualmente la puerta.
- No empuje con fuerza la hoja de la puerta, sino que acompáñela durante toda su carrera (FIG. 17).
- La llave no se puede quitar de la cerradura hasta que la palanca no quede en la posición original.
- Para restablecer el mando motorizado, coloque la palanca en la posición de cierre original (FIG. 18), quite la llave y guárdela en un lugar seguro y conocido por las personas que deban utilizarla (FIG. 19).

## 5 PREPARATIVOS PARA LAS CONEXIONES ELÉCTRICAS

**¡ATENCIÓN!** Para conectarse a la red, utilice un cable multipolar con la reglamentación por la unidad del libro.

- Realice el desbloqueo manual como ilustrado en el apartado 4.4.3.
- Extraiga el cárter del motor hacia arriba.
- Conecte el cable amarillo/verde (puesta a tierra) al terminal, tal como se muestra en la figura (FIG. 20) (Para los modelos de la clase I).
- Pase los cables eléctricos hasta la tarjeta electrónica situada en la parte superior del motor (FIG. 21).

## 6 ENSAYO

Cada elemento del automatismo, por ejemplo bandas sensibles, fotocélulas, dispositivo de parada de emergencia, etc., requiere una fase de ensayo específica; para dichos dispositivos se deberán realizar los procedimientos indicados en los respectivos manuales de instrucción. Para el ensayo de CONDOR 500 S realice la siguiente secuencia de operaciones:

- Compruebe que se haya respetado estrictamente todo lo previsto en este manual y, en particular, en el capítulo 1 "ADVERTENCIAS".
- Utilizando los dispositivos de mando o de parada previstos (selector de llave, pulsadores de mando o transmisores), realice las pruebas de apertura, cierre y parada de la puerta y compruebe que el comportamiento corresponda con cuanto previsto.
- Compruebe uno por uno el funcionamiento correcto de todos los dispositivos de seguridad montados en el sistema (fotocélulas, bandas sensibles, dispositivos de parada de emergencia, etc.).
- Si las situaciones peligrosas provocadas por el movimiento de la hoja han sido eliminadas por la limitación de la fuerza de impacto, habrá que medir la fuerza según la Norma EN 12445.

## 7 MANTENIMIENTO DEL PRODUCTO

El mantenimiento debe ser realizado regularmente por personal calificado de acuerdo con las leyes y normativas vigentes. CONDOR 500 S necesita un mantenimiento programado al máximo dentro de 6 meses o 10.000 movimientos a partir del mantenimiento anterior.

- Desconecte todas las fuentes de alimentación del motor.
- Compruebe y sustituya todas las piezas móviles desgastadas.
- Compruebe el desgaste de todas las piezas del automatismo.

## 8 PIEZAS DE REPUESTO

Las piezas de repuesto pueden solicitarse contactando con el servicio de asistencia técnica.

## 9 ELIMINACIÓN

Al final de la vida útil del automatismo, asegúrese de que el desguace sea realizado por personal calificado y que los materiales sean reciclados o eliminados según las normas locales vigentes.

## 10 GARANTÍA

Fratelli Comunello SPA garantiza, con sujeción al cumplimiento de las especificaciones de rendimiento que guran en los manuales de instrucciones de los productos, el buen funcionamiento de los actuadores durante 24 meses desde la fecha de fabricación. Fratelli Comunello SPA garantiza en exclusiva, y por lo tanto la exclusión de las reclamaciones por daños y perjuicios equivalente, a la reparación o reemplazo de piezas defectuosas que serán reconocidas como tales, de acuerdo a la discreción del personal técnico de Comunello Fratelli SpA. El material en garantía deben enviarse a la sede de Fratelli Comunello SPA en porte pagado y sera devuelto a portes debido. El material considerado defectuoso y enviado a Fratelli Comunello SPA seguirá siendo propiedad de dicha empresa

El costo de la mano de obra necesaria para las reparaciones y sustituciones realizadas es sólo del comprador. No tiene derecho a ninguna compensación por el período de tiempo de inactividad de la instalación. La intervención no extiende el plazo de duración de la garantía.

Bajo pena de caducidad, el comprador debe informar de cualquier fallo o defecto de los productos, dentro de los 8 (ocho) días para ser calculados, respectivamente, desde la fecha del descubrimiento de los defectos o la fecha de entrega del material. El informe deberá realizarse únicamente por escrito. La garantía no incluye:

Avérias o daños causados por el transporte; avérias o daños causados por vicios de la instalación eléctrica presente en el comprador y / o descuido, negligencia, uso inadecuado, anormal de esta instalación; avéria o daño debido a la manipulación por parte de personal no autorizado o que resulten del uso / instalación inadecuados (en este sentido, se recomienda un mantenimiento del sistema por lo menos cada seis meses) o al empleo de piezas de repuesto no originales; los defectos causados por agentes químicos o fenómenos atmosféricos. La garantía no cubre el costo del material de consumo ni por supuestos defectos o las verificaciones a su comodidad.

Características de los productos Los productos fabricados por Fratelli SpA Comunello están sujetos a continuas mejoras e innovaciones, por lo que las características constructivas y la imagen de los mismos, pueden sufrir variaciones incluso sin aviso previo Tribunal competente Ya que el contrato es perfeccionado mediante

Comnación de Pedido

cumplimentada en Rosà, por cualquier tipo de controversia legal se aplicará el derecho italiano y sera competente el Tribunal de Vicenza (VI).

# ИНСТРУКЦИЯ ПО МОНТАЖУ CONDOR 500 S

## ДЕКЛАРАЦИЯ О СООТВЕТСТВИИ СЕ

Нижеподписавшийся г. **COMUNELLO LUCA**, представитель производителя

F.lli COMUNELLO spa  
Via Cassola 64, 36027 Rosà (VI) Italy

ЗАЯВЛЯЕТ, что описанное здесь оборудование:

Описание **Электромеханическая автоматизация ворот с распашными воротами с шарнирными рычагами (большие столбы)**  
Модель **CONDOR 500 S**

соответствует законодательным положениям, передающим содержание следующих директив:

- 2014/30/EU (Директива по ЭМCD)
- 2011/65/EU (Директива RoHS)
- 2014/35/CE (Директива LVD)
- 1999/5/CE (Директива R& TTE)

и что были применены все нормы и/или технические спецификации, перечисленные далее

EN61000-6-2:2005 + EN61000-6-3:2007  
EN62233 :2008 + EN50366:2003  
EN301489-3  
EN60335-2-103 :2003 + EN60335-1 :2002  
и последующие дополнения  
г. Rosà (Vicenza) – Италия  
21-04-2016

Также заявляет, что пуск в эксплуатацию машинного оборудования не разрешается до тех пор, пока машинное оборудование, в которое оно встраивается или частью которого оно является, не будет идентифицировано или не будет объявлено соответствующим положениям Директивы 2006/42 СЕ и национальному законодательству страны, принявшей директиву.

Доктор **LUCA COMUNELLO**  
Официальный представитель фирмы **FRATELLI COMUNELLO s.p.a.**

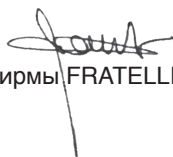

**Fratelli Comunello S.p.A.**

Компания с сертифицированной системой менеджмента качества  
UNI EN ISO 9001:2008

(сертификат n° 50 100 11235 Rev. 02)

## УКАЗАТЕЛЬ

1	ОБЩИЕ ПРЕДУПРЕЖДЕНИЯ
1.1	Предупреждения для безопасности
1.2	Предупреждения для монтажа
1.3	Предупреждения для эксплуатации
2	МОДЕЛИ И ОПИСАНИЕ ИЗДЕЛИЙ
2.1	Описание
2.2	Типовой монтаж
3	ТЕХНИЧЕСКИЕ ХАРАКТЕРИСТИКИ ИЗДЕЛИЯ
4	МОНТАЖ
4.1	Предварительные проверки
4.2	Пределы применения
4.3	Монтаж мотор-редуктора мод. CONDOR 500 S
4.3.1	Монтаж
4.3.2	Монтаж конечного выключателя
4.3.3	Ручная разблокировка мотор-редуктора
5	ПОДГОТОВКА К ЭЛЕКТРИЧЕСКИМ ПОДКЛЮЧЕНИЯМ
6	ИСПЫТАНИЯ
7	ТЕХОБСЛУЖИВАНИЕ ИЗДЕЛИЯ
8	ЗАПЧАСТИ
9	УТИЛИЗАЦИЯ ИЗДЕЛИЯ
10	ГАРАНТИЯ

## 1 ПРЕДУПРЕЖДЕНИЯ

### 1.1 ПРЕДУПРЕЖДЕНИЯ ДЛЯ БЕЗОПАСНОСТИ

Данные монтажные инструкции предназначены исключительно для компетентных профессионалов. Перед началом монтажа необходимо прочитать все инструкции. Все то, что специально не предусматривается этими инструкциями, не разрешается. Непредусмотренное применение может вызывать повреждение изделия и создать опасность для людей и имущества. Производитель снимает с себя всякую ответственность при несоблюдении установленных правил при выполнении работ, а также за деформации, которые могут возникнуть при эксплуатации. Сохранить данное руководство также для использования в будущем. Проектирование, производство образующих CONDOR 500 S устройств, а также данное руководство полностью отвечают действующим нормам. С учетом ситуаций риска, которые могут возникнуть при монтаже и эксплуатации CONDOR 500 S, необходимо, чтобы монтаж также выполнялся при полном соблюдении законов, норм и правил; в частности:

### 1.2 ПРЕДУПРЕЖДЕНИЯ ДЛЯ МОНТАЖА

- Перед началом монтажа проверить необходимость использования дополнительных устройств и материалов, которые могут служить для комплектации устройства автоматизации с CONDOR 500 S исходя из конкретных ситуаций применения.
- Данное устройство не должно использоваться до тех пор, пока не будет обеспечена безопасность работ.
- Материал упаковки должен утилизироваться при полном соблюдении местных норм.

### 1.3 ПРЕДУПРЕЖДЕНИЯ ДЛЯ ЭКСПЛУАТАЦИИ

- Не выполнять изменения каких-либо частей, если они не предусмотрены в данном руководстве. Операции этого типа могут вызывать только неполадку. Компания-производитель снимает с себя всякую ответственность за ущерб, нанесенный в результате внесения в изделия изменений.
- Не допускать погружения частей устройства автоматизации в воду или другие жидкие вещества. Также при монтаже не допускать попадания жидкостей в блок управления и другие открытые устройства.
- Если внутрь устройств автоматизации проникли жидкости, немедленно отключить электропитание и обратиться в службу техпомощи. Использование CONDOR 500 S в этих условиях может представлять опасность.
- Не держать компоненты CONDOR 500 S рядом с источниками тепла и не допускать воздействия на него пламени: это может привести к его повреждению и вызвать неисправности, возгорания и другие опасные ситуации.
- При длительных простоях для предупреждения утечек вредных веществ из дополнительной батареи рекомендуется извлечь ее и хранить в сухом месте.
- Подключать блок управления только к электросети с защитным заземлением.
- Все операции, требующие открытия корпусов CONDOR 500 S, должны выполняться при отключенном блоке управления и отключенном электропитании. Если устройство отключения не находится на виду, вывесить табличку: "ВНИМАНИЕ! ВЫПОЛНЯЮТСЯ РАБОТЫ ПО ТЕХОБСЛУЖИВАНИЮ".
- При срабатывании автоматов или плавких предохранителей перед их сбросом необходимо найти и устранить неисправность.
- При неисправности, которую не удастся устранить при использовании информации, приведенной в настоящем руководстве, обратиться в службу техпомощи.

## 2 ОПИСАНИЕ ИЗДЕЛИЯ И ЕГО НАЗНАЧЕНИЕ

### 2.1 ОПИСАНИЕ ИЗДЕЛИЯ

Электромеханический привод с шарнирным рычажком пригоден для глубоких колонн и для одиночных створок до 5 метров. Он состоит из алюминиевого корпуса стального рычага.

### 2.2 ТИПОВОЙ МОНТАЖ

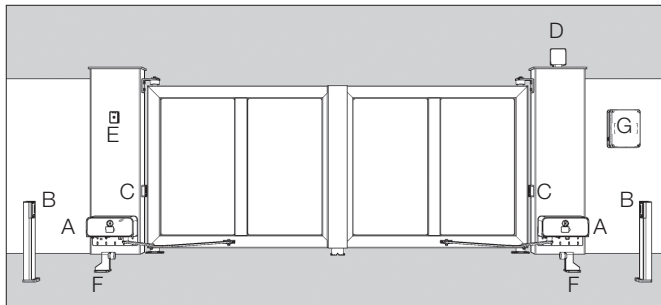

#### УСЛОВНЫЕ ОБОЗНАЧЕНИЯ

- A CONDOR 500 S
- B ФОТОЭЛЕМЕНТЫ ПРИ ОТКРЫТИИ
- C ФОТОЭЛЕМЕНТЫ ПРИ ЗАКРЫТИИ
- D МИГАЛКА
- E ПЕРЕКЛЮЧАТЕЛЬ С КЛЮЧОМ
- F ОСТАНОВ КОНЕЧНОГО ВЫКЛЮЧАТЕЛЯ
- G НАРУЖНЫЙ БЛОК УПРАВЛЕНИЯ

	CONDOR 500 S	
	24 В пост. тока ONE 24 В пост. тока	230 В пер. тока 50 Hz
Питание двигателя	24 В пост. тока ONE 24 В пост. тока	230 В пер. тока 50 Hz
Потребляемая мощность	150 W	280 W
Потребление	6,5 A	1,2 A
Момент	330 Nm	440 Nm
Прерывание работы	Интенсивная	40%
Степень защиты	IP 24 D	
Класс изоляции	II	1 (заземление)
Температура работают	от -20°C до + 50°C	
Скорость	0,15 rad/sec	0,1 rad/sec
Вес	8,8 Kg	11,3 Kg

## 3 ТЕХНИЧЕСКИЕ ХАРАКТЕРИСТИКИ

### ГРАНИЦЫ ПРИМЕНЕНИЯ

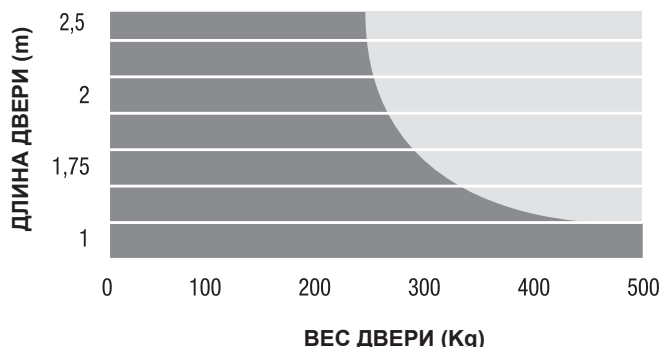

## 4 МОНТАЖ

### 4.1 ПРЕДВАРИТЕЛЬНЫЕ ПРОВЕРКИ

Проверить, что весь используемый материал находится в отличном состоянии и пригоден для предусмотренного применения.

- Проверить, что механическая структура ворот пригодна для автоматизации. Настоящее изделие не пригодно для автоматизации неработоспособных ненадежных ворот и не может устранить дефекты, обуславливаемые неправильным монтажом ворот или плохим техобслуживанием.

- Проверить заявленные пределы применения.
- Вручную подвигать створки ворот в оба направления, проверяя, что усилие постоянно.
- Привести вручную створки ворот в любое положение и проверить, что они не перемещаются самостоятельно.
- Проверить, что зона крепления мотор-редуктора совместима с его габаритом и убедиться, что имеется достаточно места для полного поворота его плеча.
- Проверить, что имеется достаточно места для маневра ручной разблокировки мотор-редуктора.
- Проверить, что поверхности, выбранные для установки различных устройств, прочны и могут обеспечить устойчивое крепление.
- Проверить, что каждое устанавливаемое устройство помещается в защищенное положение и защищено от случайных ударов.

### 4.2 ПРЕДЕЛЫ ПРИМЕНЕНИЯ

Перед выполнением монтажа проверить соответствие типоразмера двигателя массе и длине створок, а также предельным значениям, приведенным в главе "Технические характеристики изделия": Для монтажа мотор-редуктора минимальная ширина колонны должна быть 370мм. Рычаг двигателя должен крепиться к створке в прочной зоне (например, на раме).

### 4.3 МОНТАЖ

#### 4.3.1 МОНТАЖ

Пользуясь РИС. 1, (при помощи таблицы) после измерения размера "А" найти ориентировочный размер "В":

- Проверить, что имеются пространства для маневра, необходимые плечу для завершения движения открытия (размеры С и Е). (РИС. 2).
- Пользуясь рис. 3, выполнить 4 отверстия диаметром, соответствующим типу дюбелей, используемых для крепления плиты 1.
- Соблюдать минимальный размер 120 мм, указанный для предупреждения установки мотор-редуктора слишком близко к земле. (РИС. 3).
- Прикрепить Г-образную опорную плиту двигателя
- Выполнить 2 отверстия для крепления шарнирного кронштейна, соблюдая размер В, показанный на рисунке 1, и выравнивания (размер 62 мм) по кронштейну мотор-редуктора, как показано на (РИС. 3).
- Прикрепить плиту к шарниру.
- Если зоны крепления оказываются малой толщины или слабыми, обеспечить усиление этих зон.
- Привести створку ворот в положение максимального закрытия (РИС. 4).
- Снять крышку двигателя (поставляется свободной без крепежных винтов) (РИС. 5).
- Прикрепить мотор-редуктор к кронштейну входящими в комплект оборудования винтами и гайками (РИС. 6). На рисунке двигатель установлен для правой створки. Для левой створки перевернуть двигатель на 180°.
- Установить рычаг 1 на рычаг 2, как показано на рисунке 7А для правых створок и 7В для левых створок.
- Прикрепить рычаги к валу двигателя, как показано на рисунке 8.
- Прикрепить рычаг к шарнирному кронштейну при помощи втулки, шайбы, болта и гайки (РИС. 9).
- Проверить, что кронштейн и рычаг полностью выровнены по уровню.
- Отрегулировать конечный выключатель, как указывается в параграфе 4.4.2.

#### 4.3.2 МОНТАЖ КОНЕЧНОГО ВЫКЛЮЧАТЕЛЯ

Если крышка установлена, снять ее, как показано на РИС. 5

- Полностью закрыть створку (РИС. 10).
- Повернуть нижний кулачок так, чтобы сработал нижний выключатель (РИС. 11).
- Затяните кулачок, завинтив винт.
- Полностью открыть створку (РИС. 12).
- Повернуть верхний кулачок так, чтобы сработал верхний выключатель (РИС. 13).
- Затяните кулачок, завинтив винт.
- Подключить выключатели к электронной плате, установленной в верхней части двигателя, по указаниям главы 5 "электрические подключения".
- Установить крышку и рычаг разблокировки, как показано на 14 рисунке.

#### 4.4.3 РУЧНАЯ РАЗБЛОКИРОВКА ДВИГАТЕЛЯ

Ручная разблокировка подключается при необходимости вручную открыть ворота. Подключение системы разблокировки может вызвать неконтролируемые перемещения ворот в случае наличия



разбалансировки или механических неисправностей.

- Открыть переднюю створку и вставить входящий в комплект ключ (РИС. 15).
- Повернуть ключ по часовой стрелке на 90°. Взяться за рычажок разблокировки и повернуть ее до упора (РИС. 16). При этом освобождается зубчатое колесо, тем самым допуская открытие ворот вручную.
- Не толкать створку ворот с применением силы, сопровождать на всем ее ходу (Рис. 17).
- Ключ нельзя извлечь из замка до тех пор, пока рычажок не будет приведен в исходное положение.
- Чтобы сбросить механизированного органа управления привести рычаг в исходное положение закрытия (РИС.18), после чего извлечь ключ и поместить его в безопасное место, известное заинтересованным лицам (РИС. 19).

## 5 ПОДГОТОВКА К ЭЛЕКТРИЧЕСКИМ ПОДКЛЮЧЕНИЯМ

**ВНИМАНИЕ!** Для подключения к сети, используйте многополярного кабеля, входящего в нормативно-правовыми актами блоком книги.

- Выполнить ручную разблокировку, как описано в параграфе 4.4.3.
- Снять крышку двигателя в направлении вверх.
- Подсоединить желто-зеленый провод (заземления) к наконечнику в виде петли, как показано на рисунке (РИС. 20) (Для моделей класса I).
- Подвести электрические кабели к электронной плате, расположенной в верхней части двигателя (РИС. 21).

## 6 ИСПЫТАНИЯ

Каждый отдельный элемент устройства автоматизации, например, чувствительные края, фотоэлементы, устройство экстренной остановки и т. д., требует испытаний. Для этих устройств должны выполняться процедуры, приведенные в соответствующих инструкциях. Для испытаний CONDOR 500 S выполнить следующую последовательность операций:

- Проверить, что были строго соблюдены все требования, указанные в данном руководстве, в частности, - в главе 1 "Предупреждения".
- При помощи предусмотренных устройств управления или остановки (селектор с ключом, кнопки управления или радиопередатчики) выполнить пробное открытие, закрытие и остановку ворот и проверить, что все выполняется так, как нужно.
- Проверить, один за другим, правильность работы всех предохранительных устройств установки (фотоэлементов, чувствительных краев, устройств экстренной остановки и т.д.).
- Если опасные ситуации, обуславливаемые перемещением створки, были устранены за счет ограничения усилия удара, необходимо выполнить измерение усилия в соответствии с предусмотренным стандартом EN 12445.

## 7 ТЕХОБСЛУЖИВАНИЕ ИЗДЕЛИЯ

Техобслуживание должно регулярно выполняться квалифицированным персоналом в соответствии с действующими законами и нормами. CONDOR 500 S требуется плановое техобслуживание макс. через 6 месяцев или 10.000 маневров после последнего техобслуживания.

- Отсоединить любой источник энергии от двигателя.
- Проверить и заменить все изношенные подвижные детали.
- Проверить износ всех частей устройства автоматизации.

## 8 ЗАПЧАСТИ

Для приобретения запчастей обращаться в отдел технического содействия.

## 9 УТИЛИЗАЦИЯ

В конце срока службы устройства автоматизации обеспечить утилизацию квалифицированным персоналом и переработку или утилизацию материалов в соответствии с местными нормами.

## 10 ГАРАНТИЯ

Гарантия на правильное функционирование приводов компании Fratelli Comunello S.p.a составляет 24 месяцев с даты изготовления, при соблюдении инструкций по монтажу и эксплуатации указанных в данном руководстве. Fratelli Comunello S.p.a гарантирует

ремонт или замену дефектных деталей (эквивалентные размеры компенсации не обеспечиваются), после анализа специалистов компании Fratelli Comunello SpA и только при их подтверждении дефекта изготовления. Расходы на транспорт товара (с покупателя до компании Фрателли Комунелло и с Фрателли Комунелло до покупателя) возлагаются на покупателя. Дефектный товар возвращен Fratelli Comunello SpA принадлежит компании Комунелло. Стоимость выполнения ремонта и замены дефектных товаров возлагается на покупателя. Не выплачивается компенсация за период, в течение которого привод не работает. Ремонт или замена дефектных товаров не отложит срок гарантии.

Покупатель должен сообщить поставщику, на основании письменного заявления, дефектность товаров не позднее, чем через 8 дней с даты обнаружения дефекта или доставки товаров. Гарантия не действует в следующих случаях: гарантия не покрывает любые повреждения изделий, произошедшие при транспортировке или вследствие неисправности электроустановки у покупателя, человеческой халатности и небрежности, нарушения правила эксплуатации электроустановки, несанкционированной разборки, ремонта или

модификации, неправильного использования (мы советуем проводить техническое обслуживание 1 раз в 6 месяцев), использования неоригинальных запчастей; воздействия атмосферных агентов или химических агентов.

Гарантия не покрывает стоимость потребительских материалов, предполагаемых дефектов или необъективных проверок.

Характеристики изделия

Fratelli Comunello SpA постоянно улучшает свои изделия, поэтому технические характеристики и внешний вид изделий могут быть изменены производителем, даже без предупреждения.

Арбитраж

Все споры, которые могут возникнуть, считаются в компетенции суда Vicenza (VI) и будут урегулированы на основе итальянского законодательства.

**COMUNELLO**   
**AUTOMATION**

**FRATELLI COMUNELLO S.P.A.**  
**AUTOMATION GATE DIVISION**

Via Cassola, 64 - C.P. 79

36027 Rosà, Vicenza, Italy

Tel. +39 0424 585111 Fax +39 0424 533417

info@comunello.it [www.comunello.com](http://www.comunello.com)